



PROJECT

520.015

BOUWEN VAN EEN MEERGEZINSWONING EN RESTAURATIE ERFGOEDPAND

PROVINCIE WEST-VLAANDEREN
GEMEENTE 8430 MIDDELKERKE
SITUERING Leopoldlaan 41
KADASTER 1°AFD sct. B nr. 180v (89)
BPA /
VERKADELING

BOUWHEER

BOUWHEER THE ENGINE ROOM
Wijnegemsesteenweg 22/1
2970 SCHILDE



MYTH ARCHITECTS

BY HANS-CHRISTIAN DEMYTENAERE

HCDemyttenaere architectenbureau bvba 't Walleetje 104 8300 Knokke-Heist hcd@myth.be www.myth.be

PLAN OMGEVINGSVERGUNNING 27

BA_HCD52016_3D_N_01_zijgevelperspectief

WIJZIGINGEN

UP_1	26/03/21	aanpassingen volgens opmerkingen brandweer
UP_2		
UP_3		
UP_4		
UP_5		
UP_6		
UP_7		
UP_8		
UP_9		

filename schaal: var. tek.: PVZ datum:12/01/2021



PROJECT

520.015

BOUWEN VAN EEN MEERGEZINSWONING EN RESTAURATIE ERFGOEDPAND

PROVINCIE WEST-VLAANDEREN
GEMEENTE 8430 MIDDELKERKE
SITUERING Leopoldlaan 41
KADASTER 1°AFD sct. B nr. 180v (89)
BPA /
VERKAVELING

BOUWHEER

BOUWHEER THE ENGINE ROOM
Wijnegemsesteenweg 22/1
2970 SCHILDE



MYTH ARCHITECTS

BY HANS-CHRISTIAN DEMYTENAERE

HCDemyttenaere architectenbureau bvba 't Wallekje 104 8300 Knokke-Heist hcd@myth.be www.myth.be

PLAN OMGEVINGSVERGUNNING 26

BA_HCD52016_3D_N_02_voorgevelperspectief

WIJZIGINGEN

UP_1	26/03/21	aanpassingen volgens opmerkingen brandweer
UP_2		
UP_3		
UP_4		
UP_5		
UP_6		
UP_7		
UP_8		
UP_9		

filename schaal: var. tek.: PVZ datum:12/01/2021

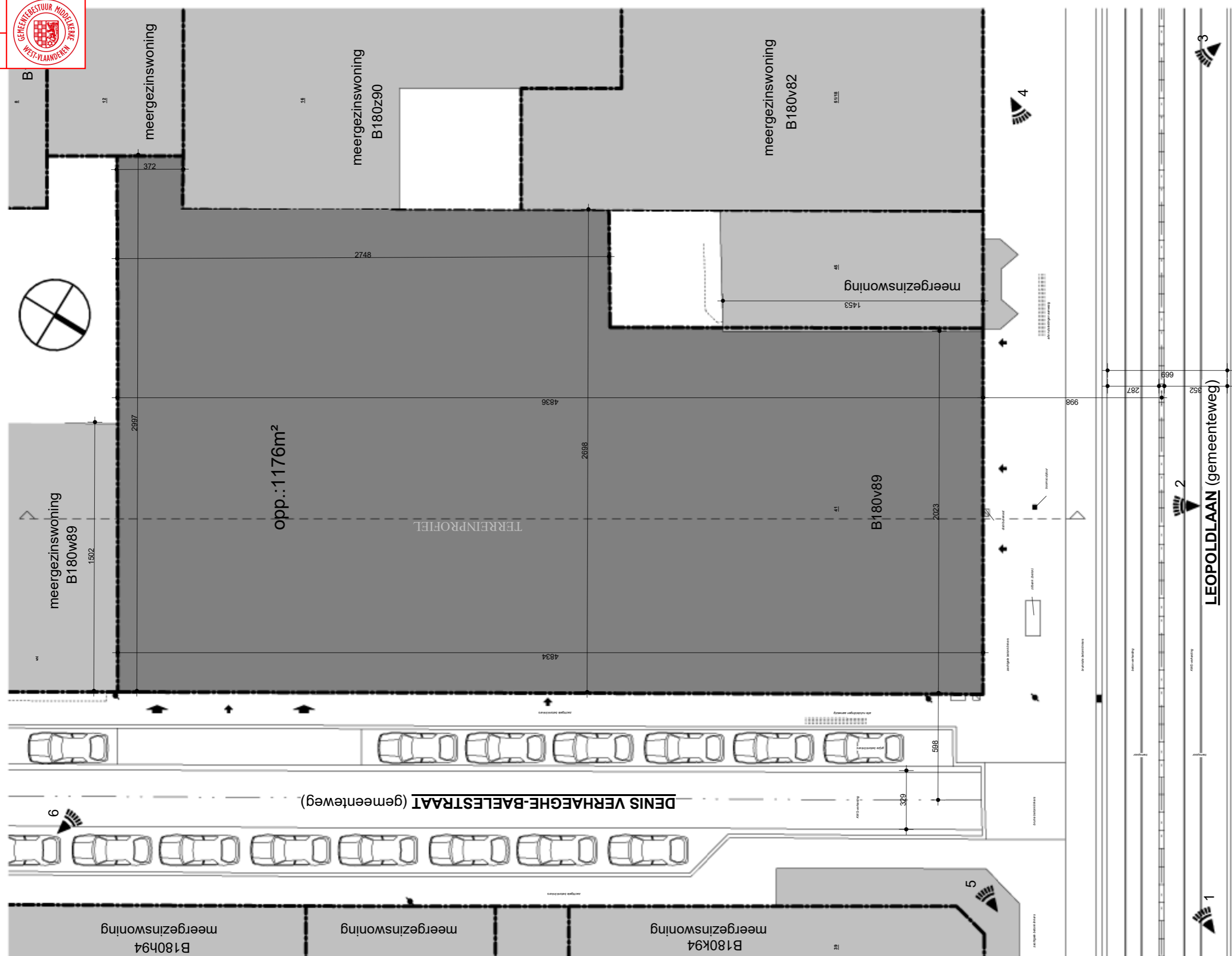

PROJECT

520.015

BOUWEN VAN EEN MEERGEZINSWONING EN RESTAURATIE ERFGOEDPAND

PROVINCIE
GEMEENTE
SITUERING
KADASTER
BPA
VERKAVELING

WEST-VLAANDEREN
8430 MIDDELKERKE
Leopoldlaan 41
1°AFD sct. B nr. 180v (89)
/

BOUWHEER

BOUWHEER

THE ENGINE ROOM
Wijnegemsesteenweg 22/1
2970 SCHILDE



MYTH ARCHITECTS

BY HANS-CHRISTIAN DEMYTTENAERE

HCDemyttenaere architectenbureau bvba 't Walletje 104 8300 Knokke-Heist hcd@myth.be www.myth.be

PLAN OMGEVINGSVERGUNNING 11

BA_HCD52016_I_N_01_inplantingsplan

WIJZIGINGEN

UP_1	_____
UP_2	_____
UP_3	_____
UP_4	_____
UP_5	_____
UP_6	_____
UP_7	_____
UP_8	_____
UP_9	_____

filename

schaal: var.

tek.: PVZ

datum:12/01/2021



-  HOOFDGEBOUW
-  OMGEVENDE BEBOUWING
-  GROENZONE
-  HAAG
-  PERCEELSGRENZEN
-  VERLICHTINGSPAAL



MATERIAALGEBRUIK RESTAURATIE:

- dakbedekking: roofing
- restauratie gevelmetselwerk in zelfde kleur als bestaande (rood-bruin)
- restauratie geglazuurde tegels (rood/wit/geel-crème) naar bestaand model
- alu ramen en deuren, thermisch onderbroken kleur (naar bestaand model)
- beglazing K-waarde 1.1W/m²K
- afvoeren in zink

MATERIAALGEBRUIK NIEUWBOUW:

- dakbedekking: roofing
- gevelbekledingsplaten aluminium poederlak antraciet
- alu ramen en deuren, thermisch onderbroken kleur antraciet
- beglazing K-waarde 1.1W/m²K
- afvoeren in zink

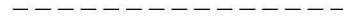
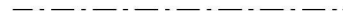
LEGENDE (AFVAL-)WATERLEIDINGEN

-  vw - huishoudelijk afvalwater
-  hw - hemelwater
-  fw - fecaal water

Alle funderingen tot op draagkrachtige grond en vorstvrije diepte
Funderingen uit te voeren volgens studie ingenieur stabiliteit en volgens resultaten grondsondering
Alle leidingen in dikwandige PVC, Benor gekeurd - helling en dimensionering volgens studie technieken

Funderingen uit te voeren volgens studie ingenieur stabiliteit en volgens resultaten grondsondering

wijzigingen	handtekening voor akkoord
A datum type aanpassing	
B	
C	
D	
E	
F	
G	

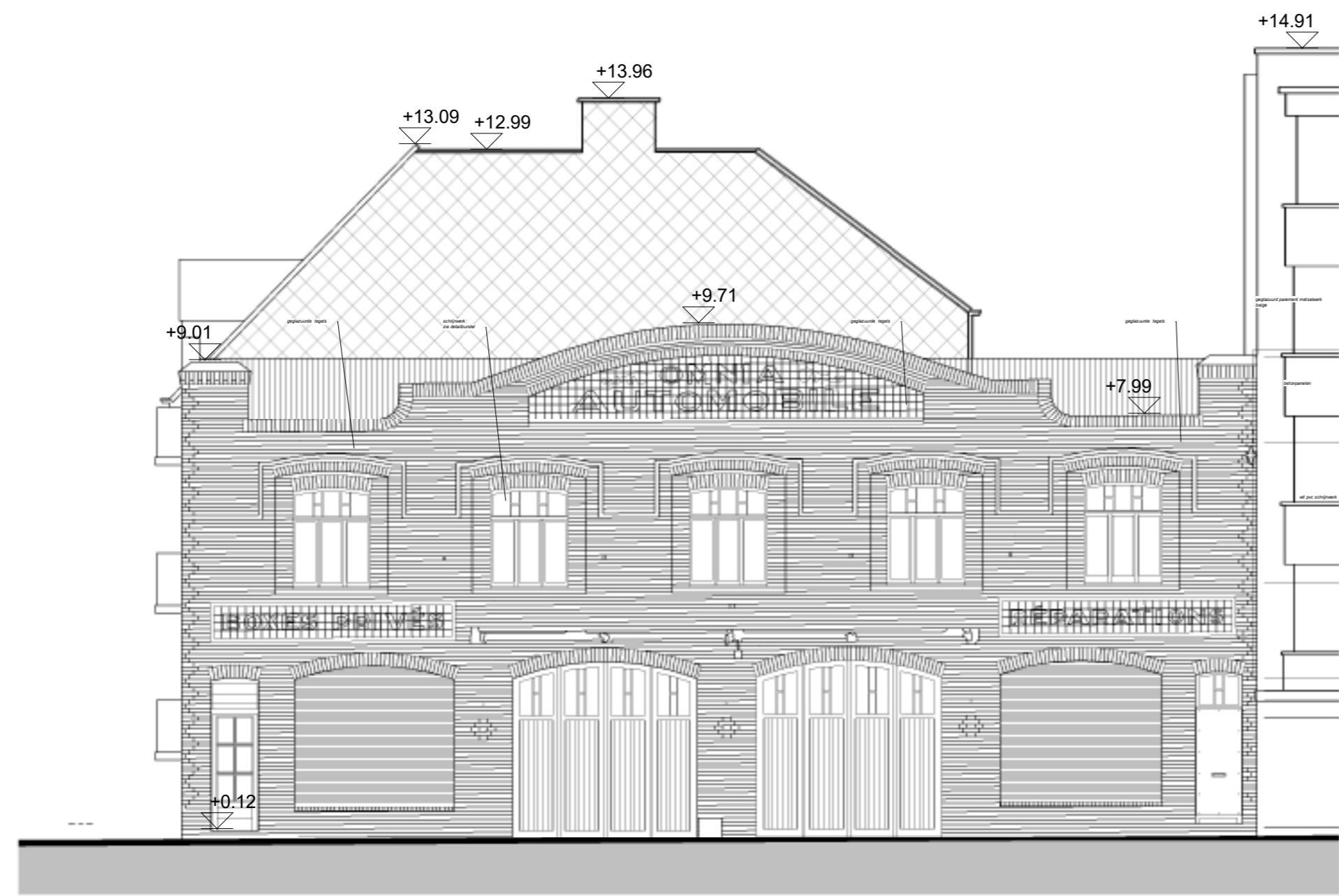

VOORGEVEL

1 : 100

PROJECT

520.015

BOUWEN VAN EEN MEERGEZINSWONING EN RESTAURATIE ERFGOEDPAND

PROVINCIE WEST-VLAANDEREN
GEMEENTE 8430 MIDDELKERKE
SITUERING Leopoldlaan 41
KADASTER 1°AFD sct. B nr. 180v (89)
BPA /
VERKAVELING

BOUWHEER

BOUWHEER THE ENGINE ROOM
Wijnegemsesteenweg 22/1
2970 SCHILDE



MYTH ARCHITECTS

BY HANS-CHRISTIAN DEMYTTENAERE

HCDemyttenaere architectenbureau bvba 't Wallekje 104 8300 Knokke-Heist hcd@myth.be www.myth.be

PLAN OMGEVINGSVERGUNNING 04

BA_HCD52016_G_B_01_voorgevel

WIJZIGINGEN

UP_1	
UP_2	
UP_3	
UP_4	
UP_5	
UP_6	
UP_7	
UP_8	
UP_9	

filename schaal: var. tek.: PVZ datum:12/01/2021

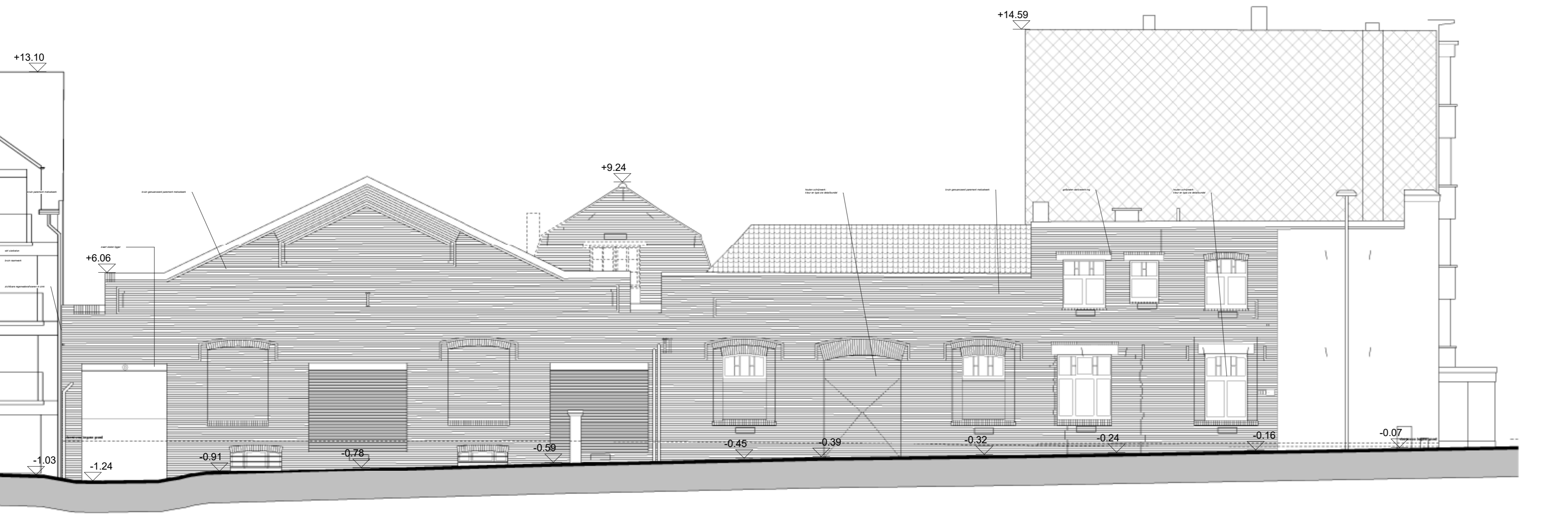

PROJECT

520.015

BOUWEN VAN EEN MEERGEZINSWONING EN RESTAURATIE ERFGOEDPAND

PROVINCIE WEST-VLAANDEREN
GEMEENTE 8430 MIDDELKERKE
SITUERING Leopoldlaan 41
KADASTER 1°AFD sct. B nr. 180v (89)
BPA /
VERKAVELING /

BOUWHEER

BOUWHEER THE ENGINE ROOM
Wijnegemsesteenweg 22/1
2970 SCHILDE



MYTH ARCHITECTS

BY HANS-CHRISTIAN DEMYTENAERE

HCDemyttenaere architectenbureau bvba 't Walleetje 104 8300 Knokke-Heist hcd@myth.be www.myth.be

PLAN OMGEVINGSVERGUNNING 05

BA_HCD52016_G_B_02_zijgevel

WIJZIGINGEN

UP_1	_____
UP_2	_____
UP_3	_____
UP_4	_____
UP_5	_____
UP_6	_____
UP_7	_____
UP_8	_____
UP_9	_____

filename _____ schaal: var. tek.: PVZ datum:12/01/2021

Dossier OMV:2021006873
Dossier GM :2021/28

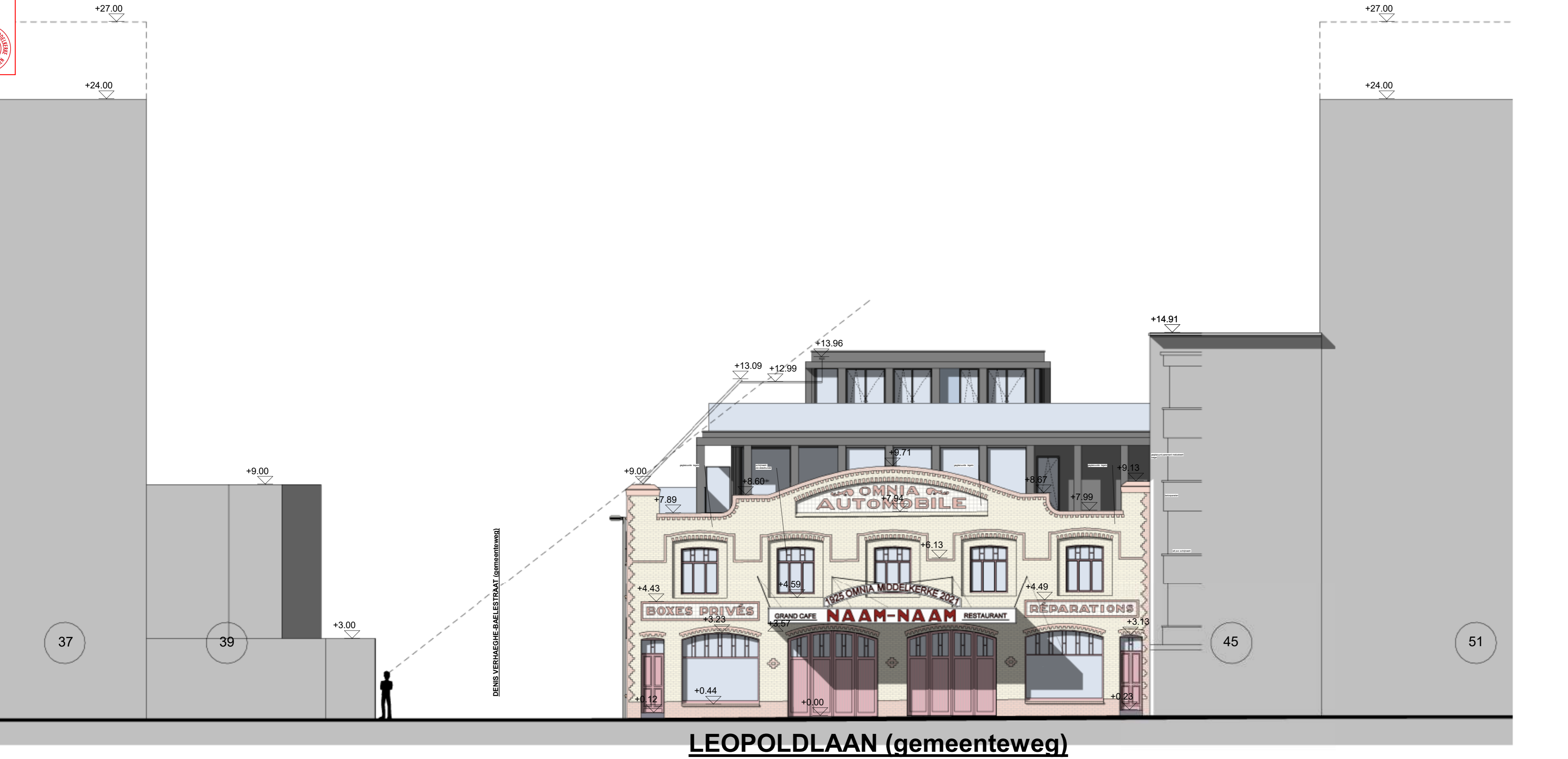

PROJECT

520.015

BOUWEN VAN EEN MEERGEZINSWONING EN RESTAURATIE ERFGOEDPAND

PROVINCIE WEST-VLAANDEREN
 GEMEENTE 8430 MIDDELKERKE
 SITUERING Leopoldlaan 41
 KADASTER 1°AFD sct. B nr. 180v (89)
 BPA /
 VERKAVELING

BOUWHEER

BOUWHEER THE ENGINE ROOM
 Wijnegemsesteenweg 22/1
 2970 SCHILDE



MYTH ARCHITECTS

BY HANS-CHRISTIAN DEMYTENAERE

HCDemyttenaere architectenbureau bvba 't Walleetje 104 8300 Knokke-Heist hcd@myth.be www.myth.be

PLAN OMGEVINGSVERGUNNING 23

BA_HCD52016_G_N_01_voorgevel

WIJZIGINGEN

UP_1	26/03/21	aanpassingen volgens opmerkingen brandweer
UP_2		
UP_3		
UP_4		
UP_5		
UP_6		
UP_7		
UP_8		
UP_9		

filename schaal: var. tek.: PVZ datum:27/04/2021



DENIS VERHAEGHE-BAELESTRAAT (gemeenteweg)

PROJECT 520.015

BOUWEN VAN EEN MEERGEZINSWONING EN RESTAURATIE ERFGOEDPAND

PROVINCIE WEST-VLAANDEREN
GEMEENTE 8430 MIDDELKERKE
SITUERING Leopoldlaan 41
KADASTER 1°AFD sct. B nr. 180v (89)
BPA /
VERKAVELING /

BOUWHEER

BOUWHEER THE ENGINE ROOM
Wijnegemsesteenweg 22/1
2970 SCHILDE



PLAN OMGEVINGSVERGUNNING 24
BA_HCD52016_G_N_02_linker zijgevel

WIJZIGINGEN

UP_1	26/03/21	aanpassingen volgens opmerkingen brandweer
UP_2		
UP_3		
UP_4		
UP_5		
UP_6		
UP_7		
UP_8		
UP_9		

filename schaal: var. tek.: PVZ datum:27/04/2021

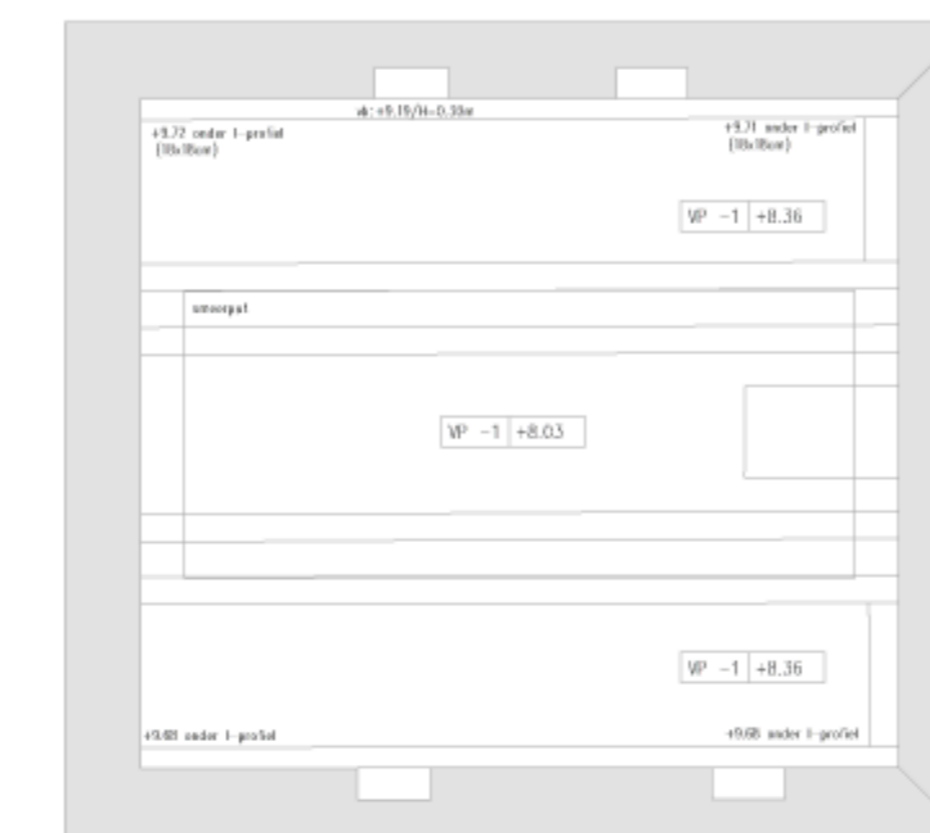

PROJECT 520.015

BOUWEN VAN EEN MEERGEZINSWONING EN RESTAURATIE ERFGOEDPAND

PROVINCIE WEST-VLAANDEREN
 GEMEENTE 8430 MIDDELKERKE
 SITUERING Leopoldlaan 41
 KADASTER 1^o AFD sct. B nr. 180v (89)
 VERKAVELING /

BOUWHEER

BOUWHEER THE ENGINE ROOM
 Winegemessteenweg 22/1
 2970 SCHILDE

MYTH ARCHITECTS
 BY HANS-CHRISTIAN DEMYTTENAERE

HCDemyttenaere architectenbureau bvba 1 Walteje 104 8300 Knokke-Heist hcd@myth.be www.myth.be

PLAN OMGEVINGSVERGUNNING 01
 BA_HCD52016_P_B_01_kelder

WIJZIGINGEN

WIJZIGING 1	2023/01	aanpassingen volgens opmerkingen brandweer
WIJZIGING 2		
WIJZIGING 3		
WIJZIGING 4		
WIJZIGING 5		
WIJZIGING 6		
WIJZIGING 7		
WIJZIGING 8		
WIJZIGING 9		

filename schaal: var. tek.: PVZ datum: 27/04/2021

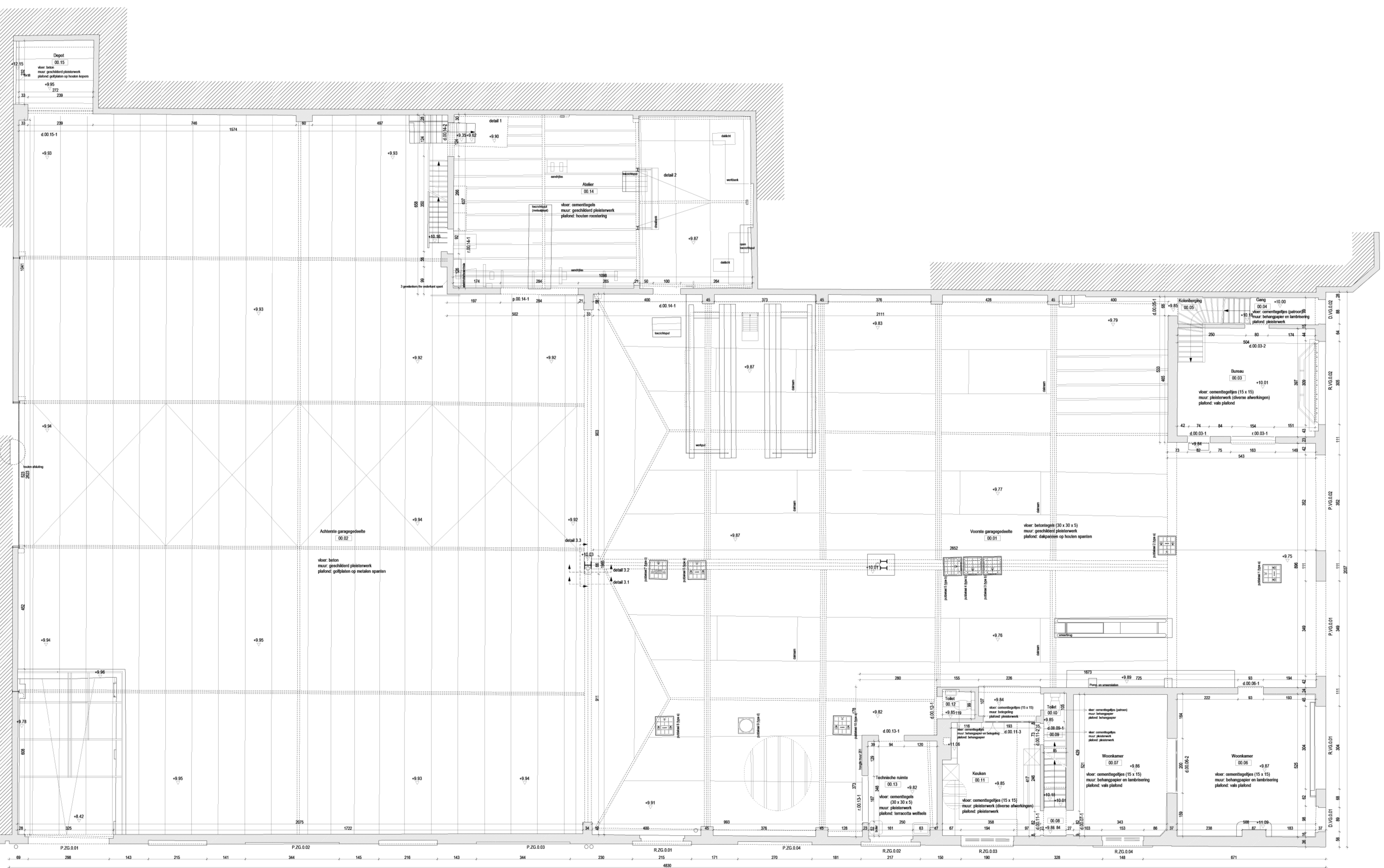

BESTAANDE GELIJKVLOERS
1 : 50

PROJECT 520.015

BOUWEN VAN EEN MEERGEZINSWONING EN RESTAURATIE ERFGOEDPAND

PROVINCIE WEST-VLAANDEREN
GEMEENTE 8430 MIDDELKERKE
SITUERING Leopoldlaan 41
KADASTER 1^oAFD sct. B nr. 180v (89)
BPA
VERKAVELING

BOUWHEER

BOUWHEER THE ENGINE ROOM
Wijnemesteenweg 22/1
2970 SCHILDE

MYTH ARCHITECTS
BY HANS-CHRISTIAN DEMYTTENAERE
HCDemyttenaere architectenbureau bvba 1 Walleje 104 8300 Knokke-Heist hcd@myth.be www.myth.be

PLAN OMGEVINGSVERGUNNING 02
BA_HCD52016_P_B_02_gelijkvloers

WIJZIGINGEN

LP. 1	20/03/21	aanpassingen volgens opmerkingen brandweer
LP. 2		
LP. 3		
LP. 4		
LP. 5		
LP. 6		
LP. 7		
LP. 8		
LP. 9		

filename schaal: var. tek.: PVZ datum: 27/04/2021

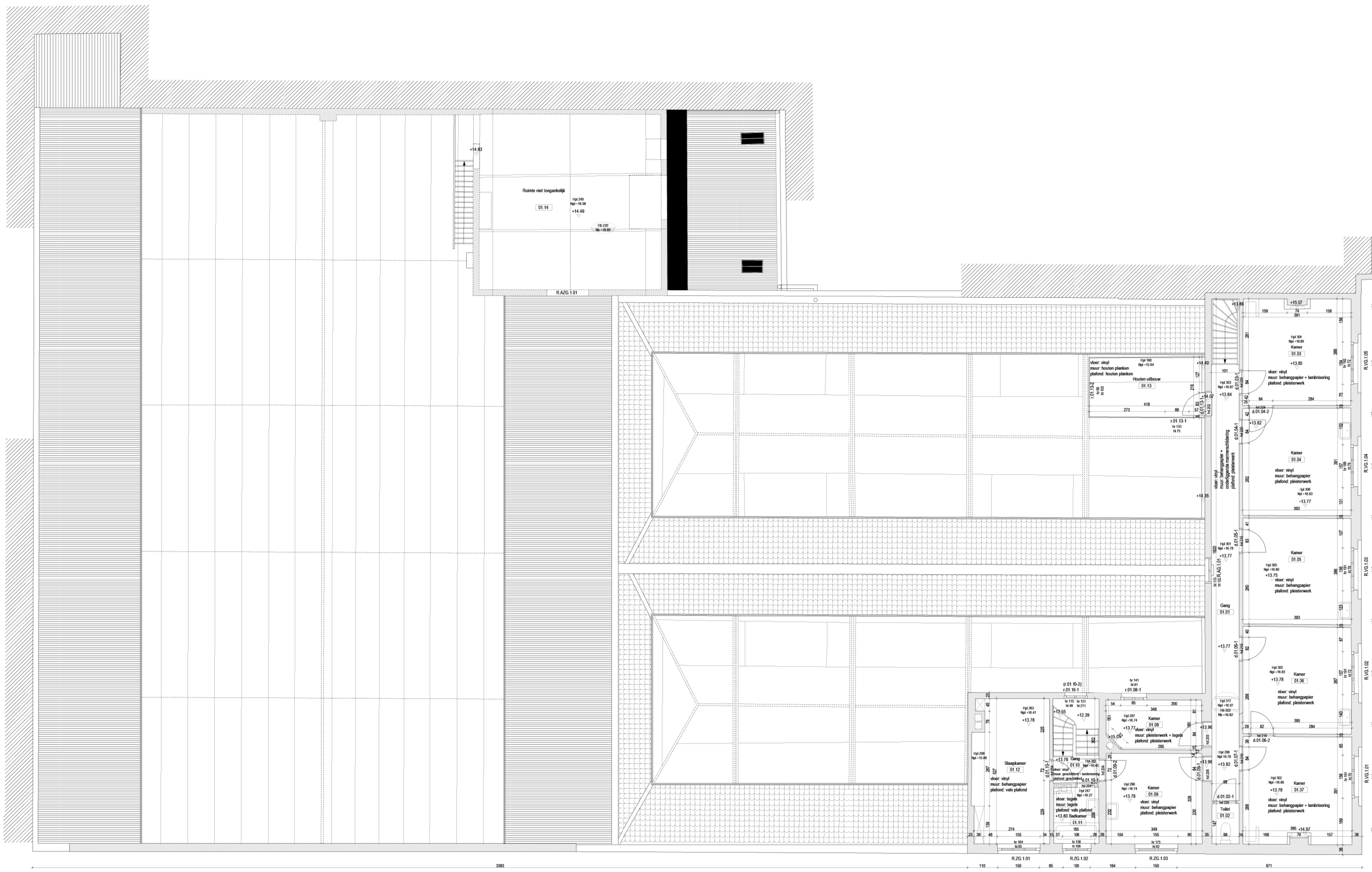

PROJECT 520.015

BOUWEN VAN EEN MEERGEZINSWONING EN RESTAURATIE ERFGOEDPAND

PROVINCIE WEST-VLAANDEREN
GEMEENTE 8430 MIDDELKERKE
SITUERING Leopoldilaan 41
KADASTER 1^oAFD sct. B nr. 180v (89)
BPA /
VERKAVELING /

BOUWHEER

BOUWHEER THE ENGINE ROOM
Wijnemesteenweg 22/1
2970 SCHILDE

MYTH ARCHITECTS
BY HANS-CHRISTIAN DEMYTTENAERE

HCDemyttenaere architectenbureau bvba | 1 Walleje 104 | 8300 Knokke-Heist | hcd@myth.be | www.myth.be

PLAN OMGEVINGSVERGUNNING 03
BA_HCD52016_P_B_03_eerste verdieping

WIJZIGINGEN

LP-1 20/03/21 aanpassingen volgens opmerkingen brandweer

LP-2 _____

LP-3 _____

LP-4 _____

LP-5 _____

LP-6 _____

LP-7 _____

LP-8 _____

LP-9 _____

filename schaal: var. tek.: PVZ datum:27/04/2021

BESTAANDE EERSTE VERDIEPING 1 : 50

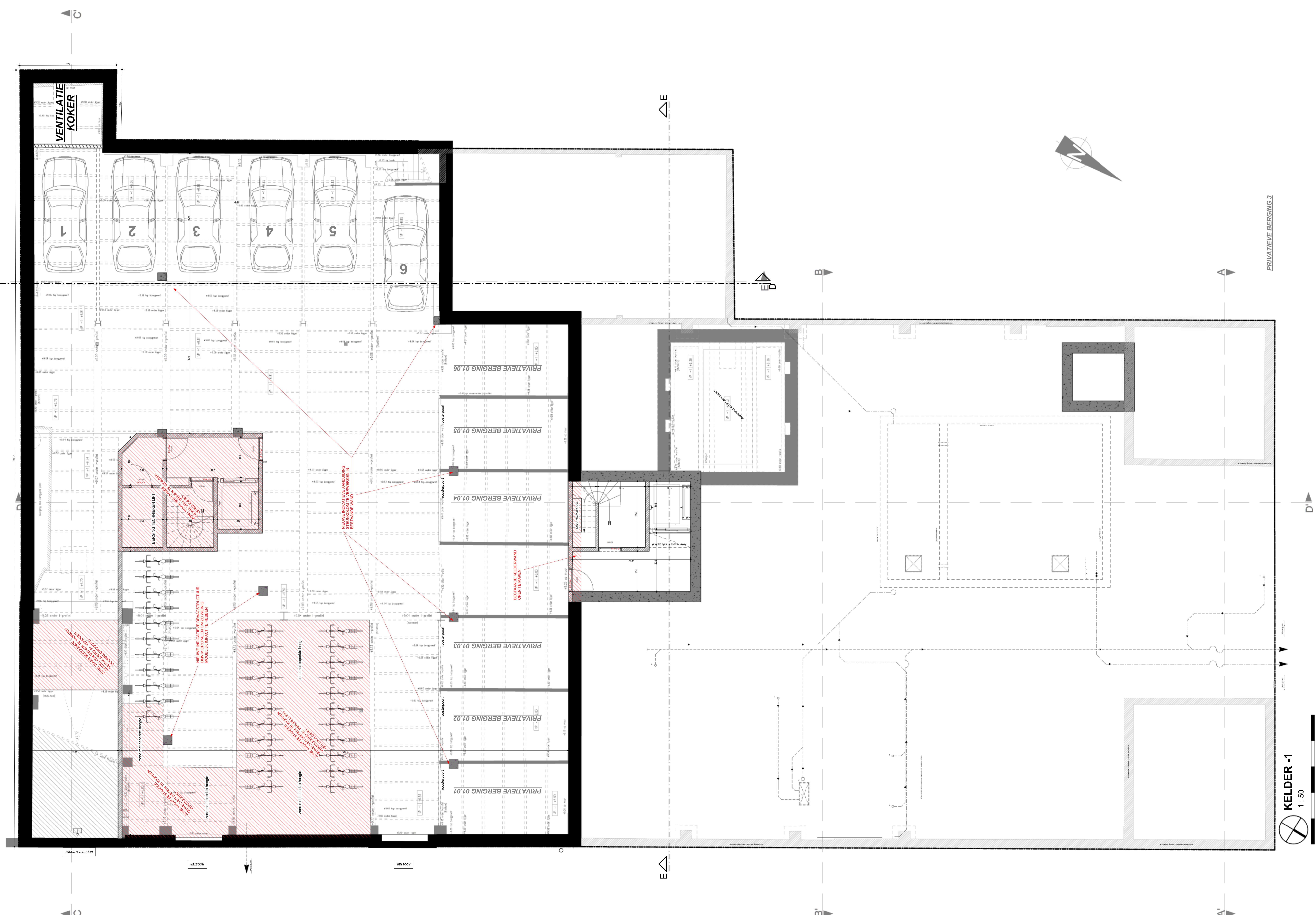

PROJECT 520.015

BOUWEN VAN EEN MEERGEZINSWONING EN RESTAURATIE ERFGOEDPAND

PROVINCIE WEST-VLAANDEREN
GEMEENTE 8430 MIDDELKERKE
SITUERING Leopoldlaan 41
KADASTER 1^oAFD sct. B nr. 180v (89)
BPA
VERKAVELING

BOUWHEER

BOUWHEER THE ENGINE ROOM
Wijnemesteenweg 22/1
2970 SCHILDE

MYTH ARCHITECTS
BY HANS-CHRISTIAN DEMYTTENAERE
HCDemyttenaere architectenbureau bvba 1 Walleje 104 8300 Knokke-Heist hcd@myth.be www.myth.be

PLAN OMGEVINGSVERGUNNING 12
BA_HCD52016_P_N_01_kelder

WIJZIGINGEN

WIJZIGINGEN volgens opmerkingen brandweer:

LP. 1	20/03/21	aanpassingen volgens opmerkingen brandweer:
LP. 2		
LP. 3		
LP. 4		
LP. 5		
LP. 6		
LP. 7		
LP. 8		
LP. 9		

filename schaal: var. tek.: PVZ datum: 27/04/2021



PROJECT 520.015

BOUWEN VAN EEN MEERGEZINSWONING EN RESTAURATIE ERFGOEDPAND

PROVINCIE WEST-VLAANDEREN
GEMEENTE 8430 MIDDEKERKE
SITUERING Leopoldiaan 41
KADASTER 1^o AFD sct. B nr. 180v (89)
BPA
VERKAVELING

BOUWHEER

BOUWHEER THE ENGINE ROOM
Wijnegemsteenweg 22/1
2970 SCHILDE

MYTH ARCHITECTS
BY HANS-CHRISTIAN DEMYTTENAERE

HCDemyttenaere architectenbureau bvba 1 Walleje 104 8300 Knokke-Heist hcd@myth.be www.myth.be

PLAN OMGEVINGSVERGUNNING 13
BA_HCD52016_P_N_02_gelijkvloers

WIJZIGINGEN

LP. 1 20/03/21 aanpassingen volgens opmerkingen brandweer

LP. 2

LP. 3

LP. 4

LP. 5

LP. 6

LP. 7

LP. 8

LP. 9

filename schaal: var. tek.: PVZ datum: 27/04/2021

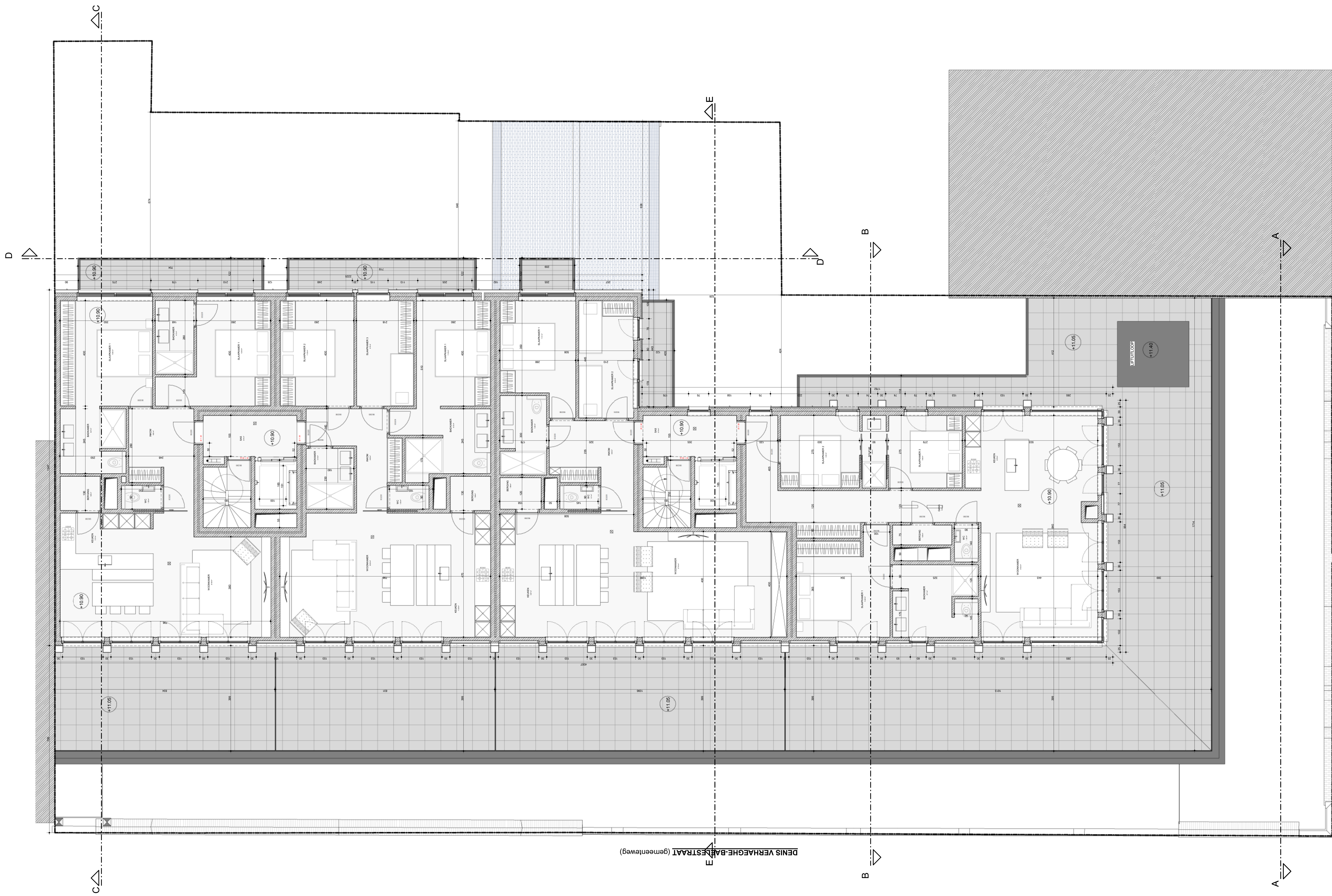

LEOPOLDLAAN (gemeenteweg)

PROJECT 520.015
 BOUWEN VAN EEN MEERGEZINSWONING EN RESTAURATIE ERFGOEDPAND
 PROVINIE WEST-VLAANDEREN
 GEMEENTE 8430 MIDDELKERKE
 SITUERING Leopoldlaan 41
 KADASTER 1°AFD sct. B nr. 180v (89)
 BPA
 VERKAVELING

BOUWHEER
 BOUWHEER THE ENGINE ROOM
 Wijnegemsesteenweg 22/1
 2970 SCHILDE



HC Demyttenaere architectenbureau bvba 1 Walleje 104 8300 Knokke-Heist hcd@myth.be www.myth.be

PLAN OMGEVINGSVERGUNNING 16
 BA_HCD52016_P_N_05_derde verdieping

WIJZIGINGEN
 LP: 1 20/03/21 aanpassingen volgens opmerkingen brandweer:
 LP: 2 _____
 LP: 3 _____
 LP: 4 _____
 LP: 5 _____
 LP: 6 _____
 LP: 7 _____
 LP: 8 _____
 LP: 9 _____

filename schaal: var. tek.: PVZ datum: 27/04/2021

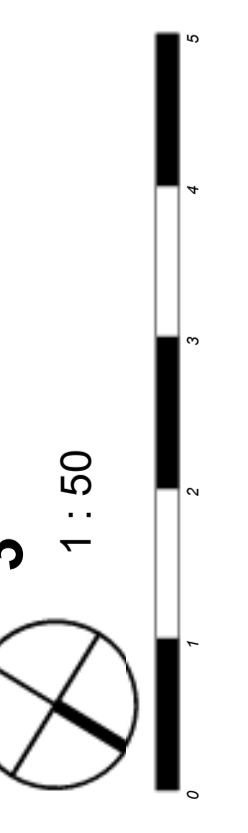

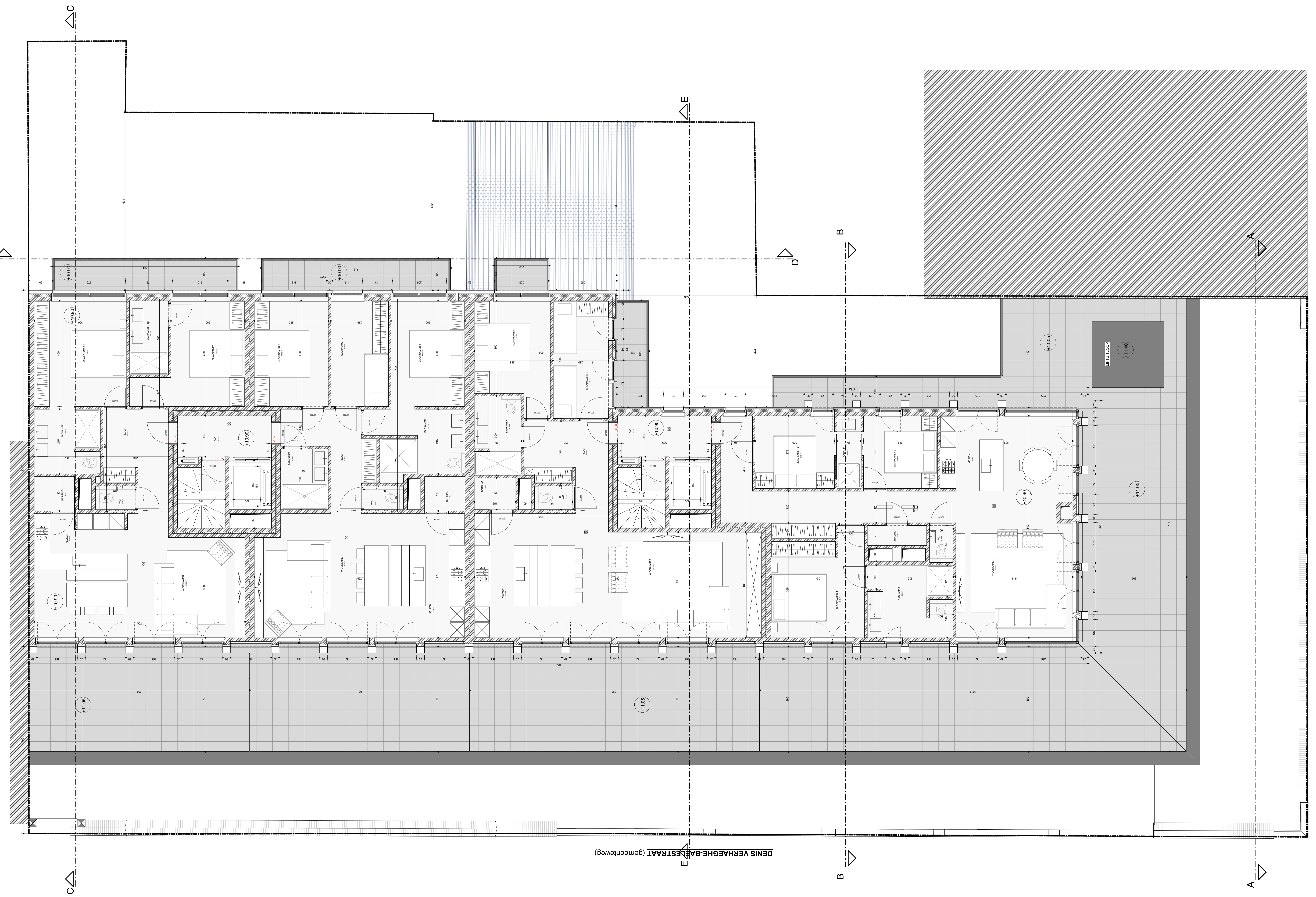

LEOPOLDLAAN (gemeenteweg)

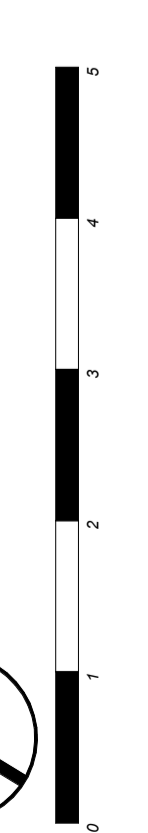

PROJECT 520.015
 BOUWEN VAN EEN MEERGEZINSWONING EN RESTAURATIE ERFGOEDPAND
 PROVINIE WEST-VLAANDEREN
 GEMEENTE 8430 MIDDELKERKE
 SITUERING Leopoldlaan 41
 KADASTER 1^aAFD sct. B nr. 180v (89)
 BPA
 VERKAVELING

BOUWHEER
 BOUWHEER THE ENGINE ROOM
 Wijnegemsesteenweg 22/1
 2970 SCHILDE

MYTH ARCHITECTS
 BY HANS-CHRISTIAN DEMYTTENAERE
 HCDemyttenaere architectenbureau bvba 1 Walleje 104 8300 Knokke-Heist hcd@myth.be www.myth.be

PLAN OMGEVINGSVERGUNNING 16
 BA_HCD52016_P_N_05_derde verdieping

WIJZIGINGEN
 LP: 1 20/03/21 aanpassingen volgens opmerkingen brandweer:
 LP: 2 _____
 LP: 3 _____
 LP: 4 _____
 LP: 5 _____
 LP: 6 _____
 LP: 7 _____
 LP: 8 _____
 LP: 9 _____

filename schaal: var. tek.: PVZ datum:12/01/2021

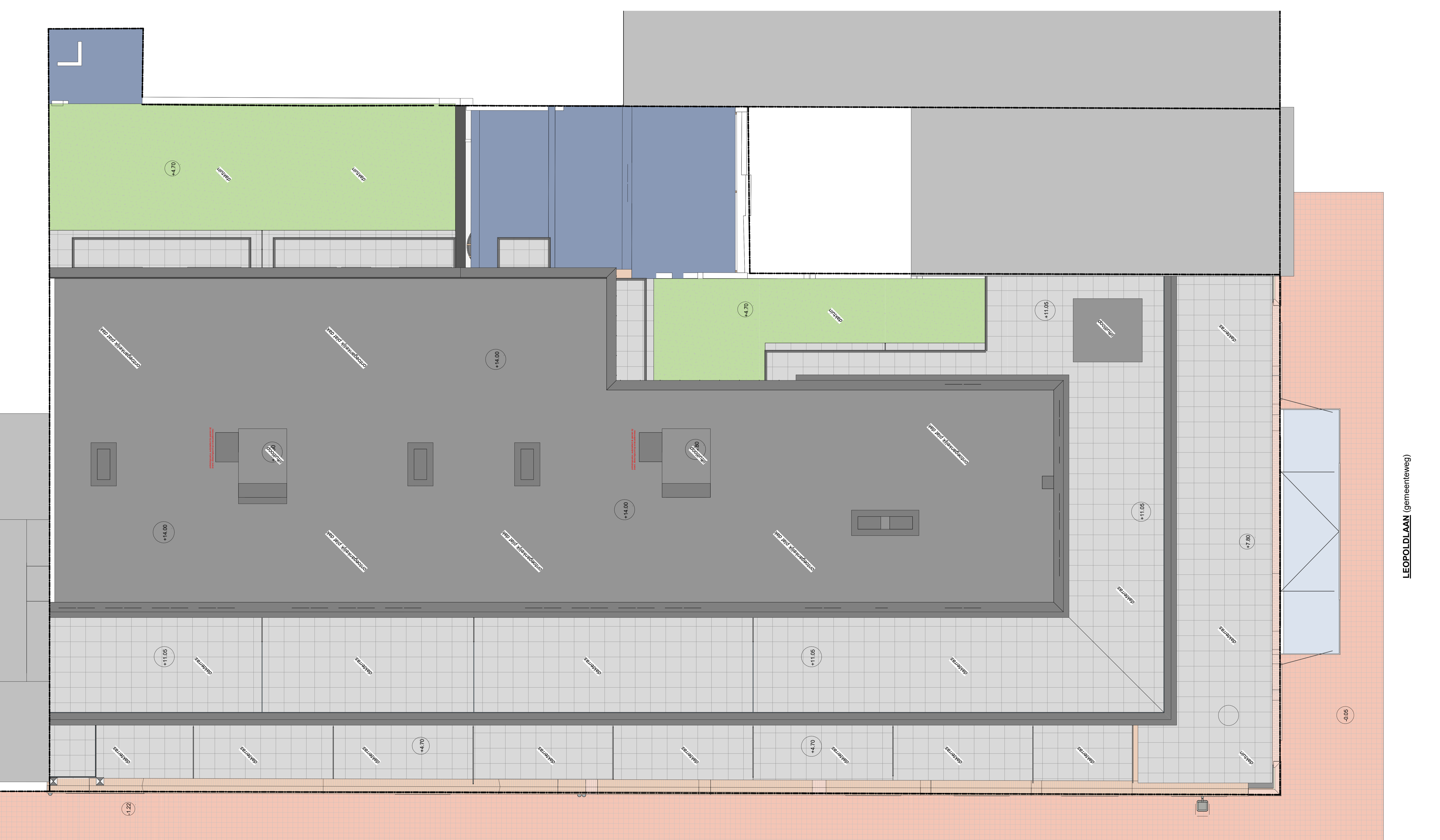

DENIS VERHAEGHE-BAELESTRAAT (gemeenteweg)

LEOPOLDLAAN (gemeenteweg)

PROJECT 520.015

BOUWEN VAN EEN MEERGEZINSWONING EN RESTAURATIE ERFGOEDPAND
 PROVINCE WEST-VLAANDEREN
 GEMEENTE 8430 MIDDELKERKE
 SITUERING Leopoldlaan 41
 KADASTER 1^o AFD sct. B nr. 180v (89)
 BPA /
 VERKAVELING /

BOUWHEER

BOUWHEER THE ENGINE ROOM
 Wijnegemsesteenweg 22/1
 2970 SCHILDE



BY HANS-CHRISTIAN DEMYTTENAERE
 HCDemyttenaere architectenbureau bvba 1 Walleje 104 8300 Knokke-Heist hcd@myth.be www.myth.be

PLAN OMGEVINGSVERGUNNING 17

BA_HCD52016_P_N_06_dakenplan

WIJZIGINGEN

LP: 1	20/03/21	aanpassingen volgens opmerkingen brandweer
LP: 2		
LP: 3		
LP: 4		
LP: 5		
LP: 6		
LP: 7		
LP: 8		
LP: 9		

filename schaal: var. tek.: PVZ datum:12/01/2021

Gezien en goedgekeurd
door het schepencollege van Middelkerke
in de zitting van 18-5-2021

Dossier OMV:2021006873

Dossier GM :2021/28

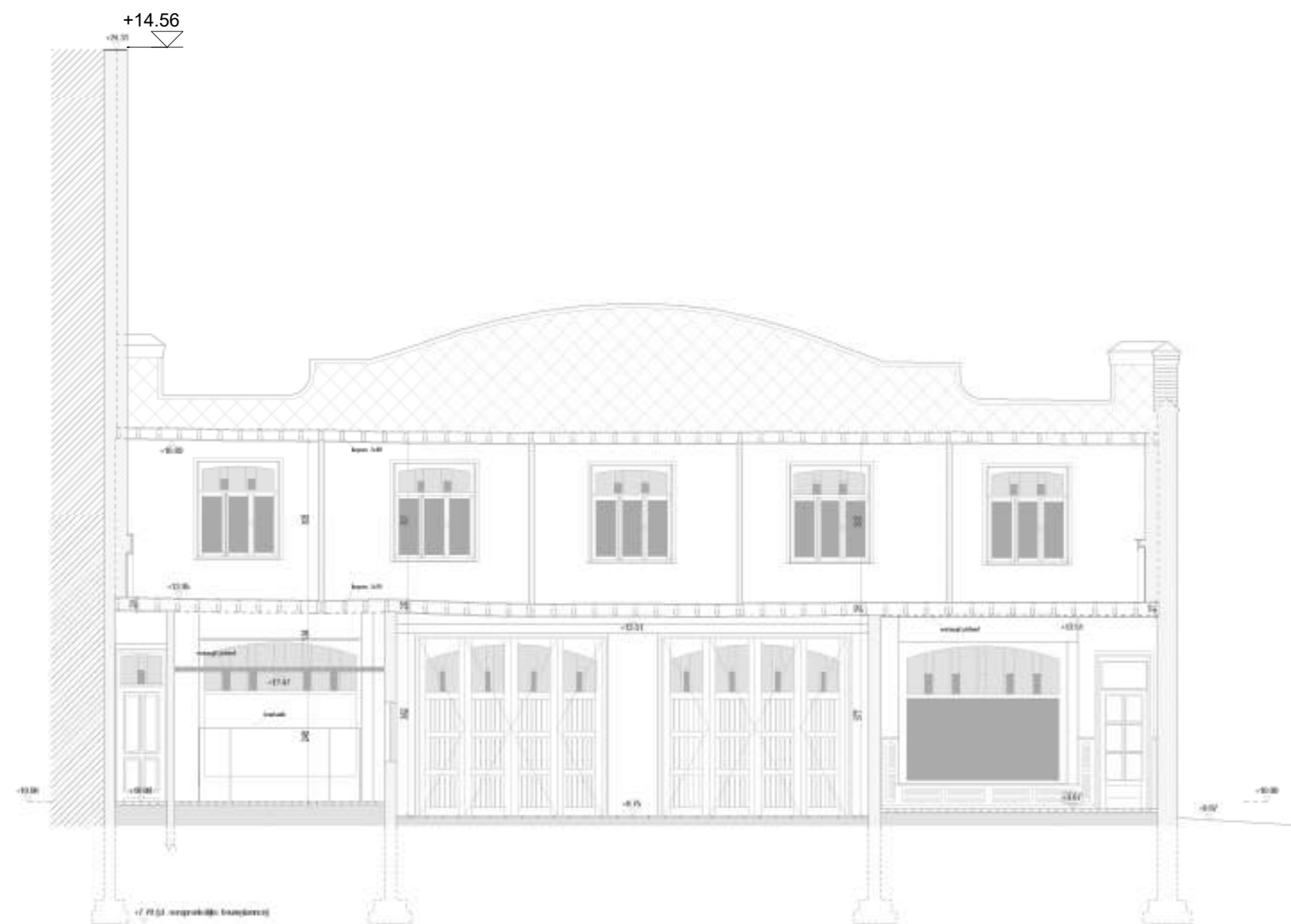

PROJECT

520.015

BOUWEN VAN EEN MEERGEZINSWONING EN RESTAURATIE ERFGOEDPAND

PROVINCIE WEST-VLAANDEREN
GEMEENTE 8430 MIDDELKERKE
SITUERING Leopoldlaan 41
KADASTER 1°AFD sct. B nr. 180v (89)
BPA /
VERKAVELING

BOUWHEER

BOUWHEER THE ENGINE ROOM
Wijnegemsesteenweg 22/1
2970 SCHILDE



MYTH ARCHITECTS

BY HANS-CHRISTIAN DEMYTTENAERE

HCDemyttenaere architectenbureau bvba 't Walleetje 104 8300 Knokke-Heist hcd@myth.be www.myth.be

PLAN OMGEVINGSVERGUNNING 06

BA_HCD52016_S_B_1_snodeA

WIJZIGINGEN

UP_1 _____
UP_2 _____
UP_3 _____
UP_4 _____
UP_5 _____
UP_6 _____
UP_7 _____
UP_8 _____
UP_9 _____

filename schaal: var. tek.: PVZ datum:12/01/2021

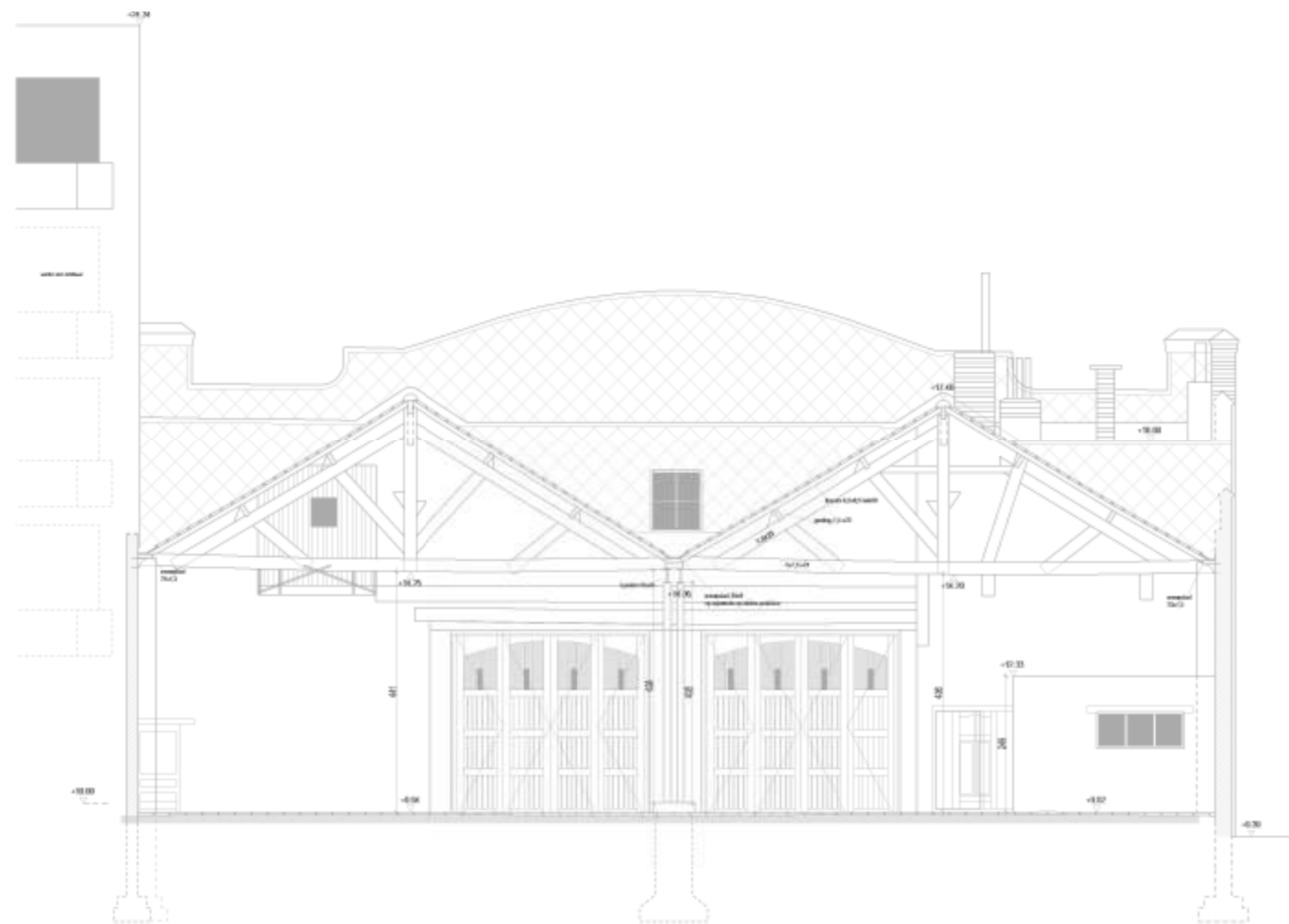

PROJECT

520.015

BOUWEN VAN EEN MEERGEZINSWONING EN RESTAURATIE ERFGOEDPAND

PROVINCIE WEST-VLAANDEREN
GEMEENTE 8430 MIDDELKERKE
SITUERING Leopoldlaan 41
KADASTER 1°AFD sct. B nr. 180v (89)
BPA /
VERKAVELING

BOUWHEER

BOUWHEER THE ENGINE ROOM
Wijnegemsesteenweg 22/1
2970 SCHILDE



MYTH ARCHITECTS

BY HANS-CHRISTIAN DEMYTTENAERE

HCDemyttenaere architectenbureau bvba 't Wallekje 104 8300 Knokke-Heist hcd@myth.be www.myth.be

PLAN OMGEVINGSVERGUNNING 07

BA_HCD52016_S_B_2_snedeb

WIJZIGINGEN

UP_1 _____
UP_2 _____
UP_3 _____
UP_4 _____
UP_5 _____
UP_6 _____
UP_7 _____
UP_8 _____
UP_9 _____

filename schaal: var. tek.: PVZ datum:12/01/2021

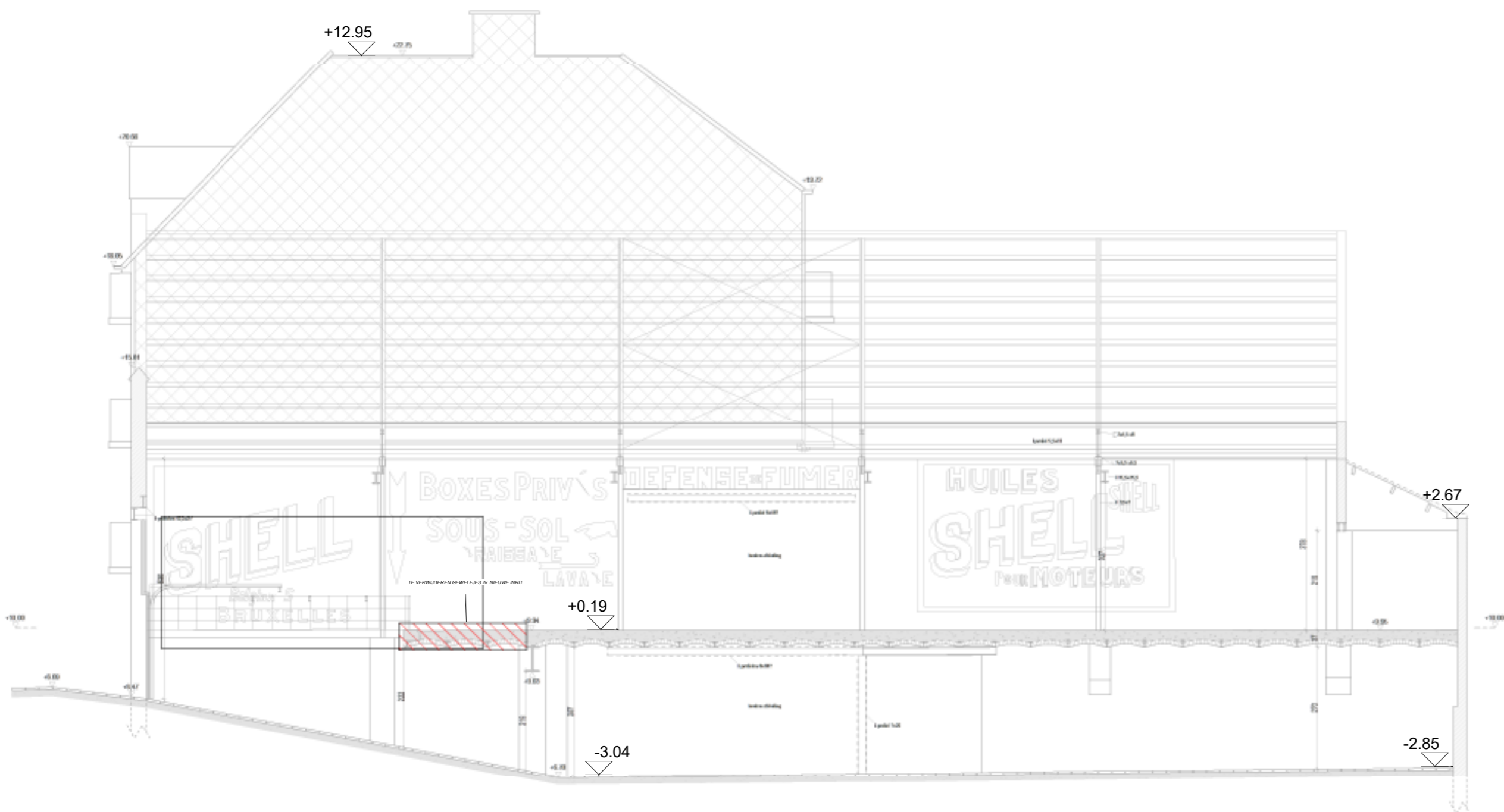

PROJECT

520.015

BOUWEN VAN EEN MEERGEZINSWONING EN RESTAURATIE ERFGOEDPAND

PROVINCIE WEST-VLAANDEREN
GEMEENTE 8430 MIDDELKERKE
SITUERING Leopoldlaan 41
KADASTER 1°AFD sct. B nr. 180v (89)
BPA /
VERKAVELING

BOUWHEER

BOUWHEER THE ENGINE ROOM
Wijnegemsesteenweg 22/1
2970 SCHILDE



MYTH ARCHITECTS

BY HANS-CHRISTIAN DEMYTTENAERE

HCDemyttenaere architectenbureau bvba 't Walleetje 104 8300 Knokke-Heist hcd@myth.be www.myth.be

PLAN OMGEVINGSVERGUNNING 08

BA_HCD52016_S_B_3_snedec

WIJZIGINGEN

UP_1	26/03/21	aanpassingen volgens opmerkingen brandweer
UP_2		
UP_3		
UP_4		
UP_5		
UP_6		
UP_7		
UP_8		
UP_9		

filename schaal: var. tek.: PVZ datum:27/04/2021

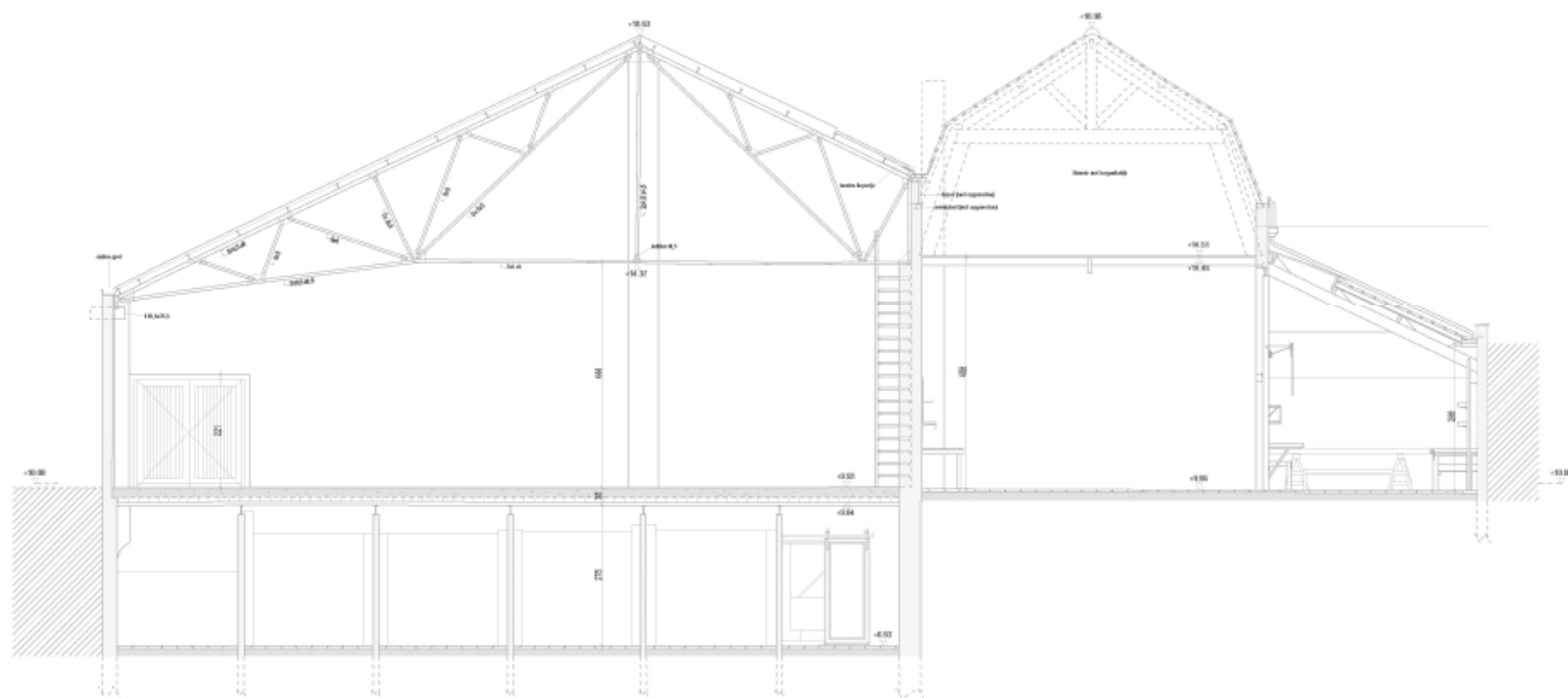

PROJECT

520.015

BOUWEN VAN EEN MEERGEZINSWONING EN RESTAURATIE ERFGOEDPAND

PROVINCIE WEST-VLAANDEREN
GEMEENTE 8430 MIDDELKERKE
SITUERING Leopoldlaan 41
KADASTER 1°AFD sct. B nr. 180v (89)
BPA /
VERKAVELING

BOUWHEER

BOUWHEER THE ENGINE ROOM
Wijnegemsesteenweg 22/1
2970 SCHILDE



MYTH ARCHITECTS

BY HANS-CHRISTIAN DEMYTTENAERE

HCDemyttenaere architectenbureau bvba 't Wallekje 104 8300 Knokke-Heist hcd@myth.be www.myth.be

PLAN OMGEVINGSVERGUNNING 09

BA_HCD52016_S_B_4_sneded

WIJZIGINGEN

UP_1 _____
UP_2 _____
UP_3 _____
UP_4 _____
UP_5 _____
UP_6 _____
UP_7 _____
UP_8 _____
UP_9 _____

filename schaal: var. tek.: PVZ datum:12/01/2021

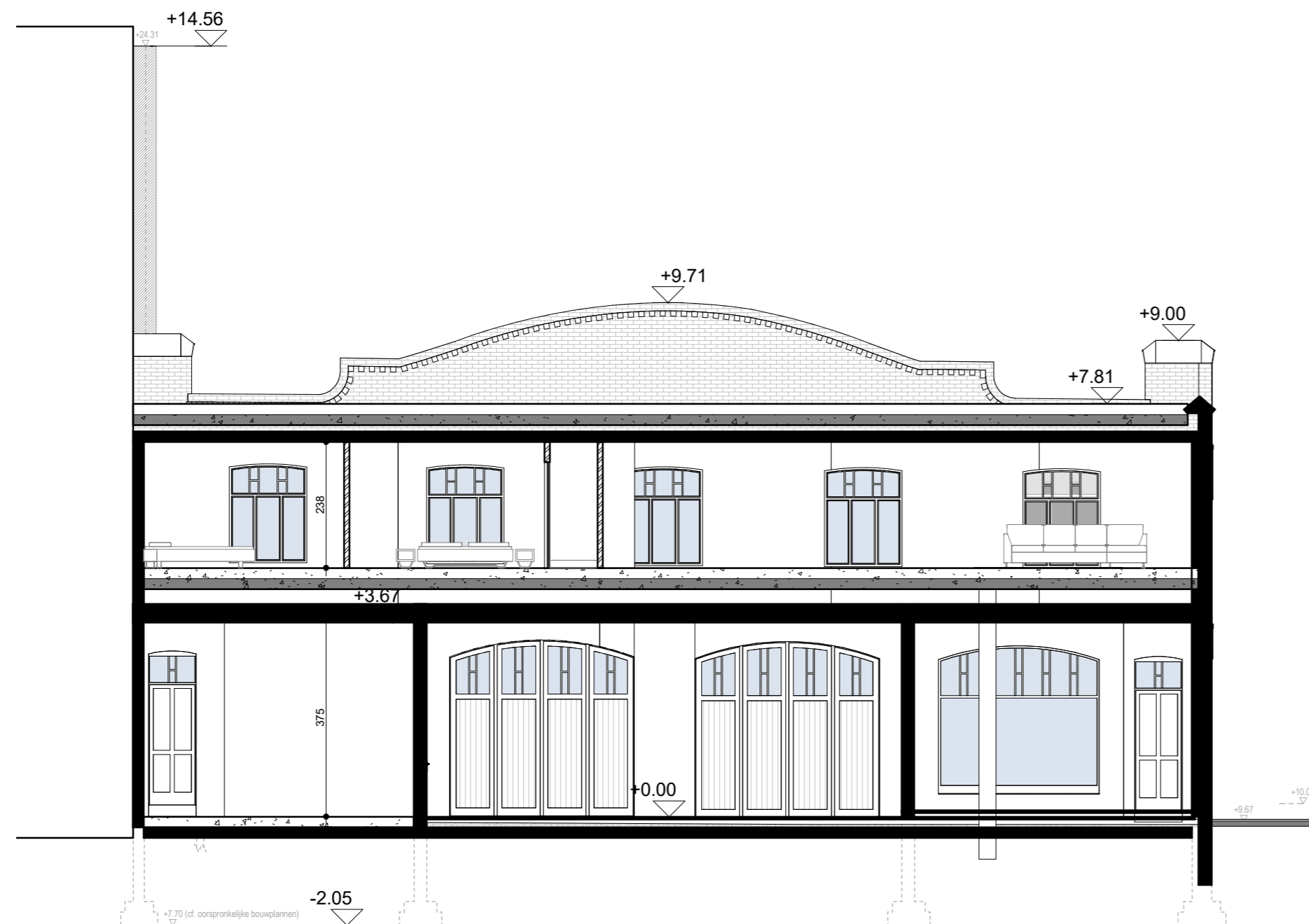

PROJECT

520.015

BOUWEN VAN EEN MEERGEZINSWONING EN RESTAURATIE ERFGOEDPAND

PROVINCIE WEST-VLAANDEREN
GEMEENTE 8430 MIDDELKERKE
SITUERING Leopoldlaan 41
KADASTER 1°AFD sct. B nr. 180v (89)
BPA /
VERKAVELING /

BOUWHEER

BOUWHEER THE ENGINE ROOM
Wijnegemsesteenweg 22/1
2970 SCHILDE



MYTH ARCHITECTS

BY HANS-CHRISTIAN DEMYTTENAERE

HCDemyttenaere architectenbureau bvba 't Wallekje 104 8300 Knokke-Heist hcd@myth.be www.myth.be

PLAN OMGEVINGSVERGUNNING 18

BA_HCD52016_S_N_1_snedesA

WIJZIGINGEN

UP_1 26/03/21 aanpassingen volgens opmerkingen brandweer
UP_2 _____
UP_3 _____
UP_4 _____
UP_5 _____
UP_6 _____
UP_7 _____
UP_8 _____
UP_9 _____

filename schaal: var. tek.: PVZ datum:12/01/2021

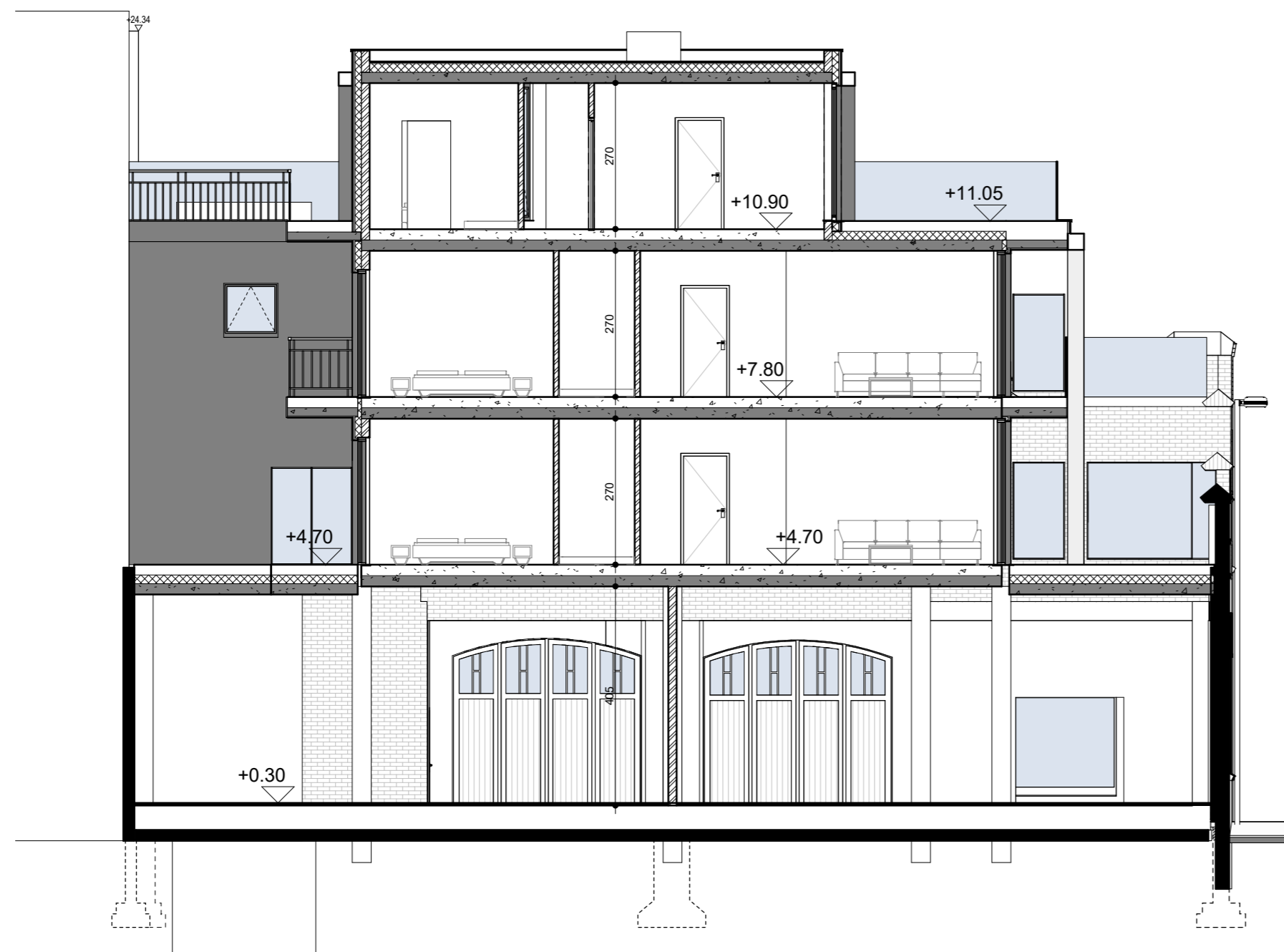

PROJECT

520.015

BOUWEN VAN EEN MEERGEZINSWONING EN RESTAURATIE ERFGOEDPAND

PROVINCIE WEST-VLAANDEREN
GEMEENTE 8430 MIDDELKERKE
SITUERING Leopoldlaan 41
KADASTER 1°AFD sct. B nr. 180v (89)
BPA /
VERKAVELING

BOUWHEER

BOUWHEER THE ENGINE ROOM
Wijnegemsesteenweg 22/1
2970 SCHILDE



MYTH ARCHITECTS

BY HANS-CHRISTIAN DEMYTTENAERE

HCDemyttenaere architectenbureau bvba 't Wallekje 104 8300 Knokke-Heist hcd@myth.be www.myth.be

PLAN OMGEVINGSVERGUNNING 19

BA_HCD52016_S_N_2_snedeb

WIJZIGINGEN

UP_1	26/03/21	aanpassingen volgens opmerkingen brandweer
UP_2		
UP_3		
UP_4		
UP_5		
UP_6		
UP_7		
UP_8		
UP_9		

filename

schaal: var.

tek.: PVZ

datum:12/01/2021

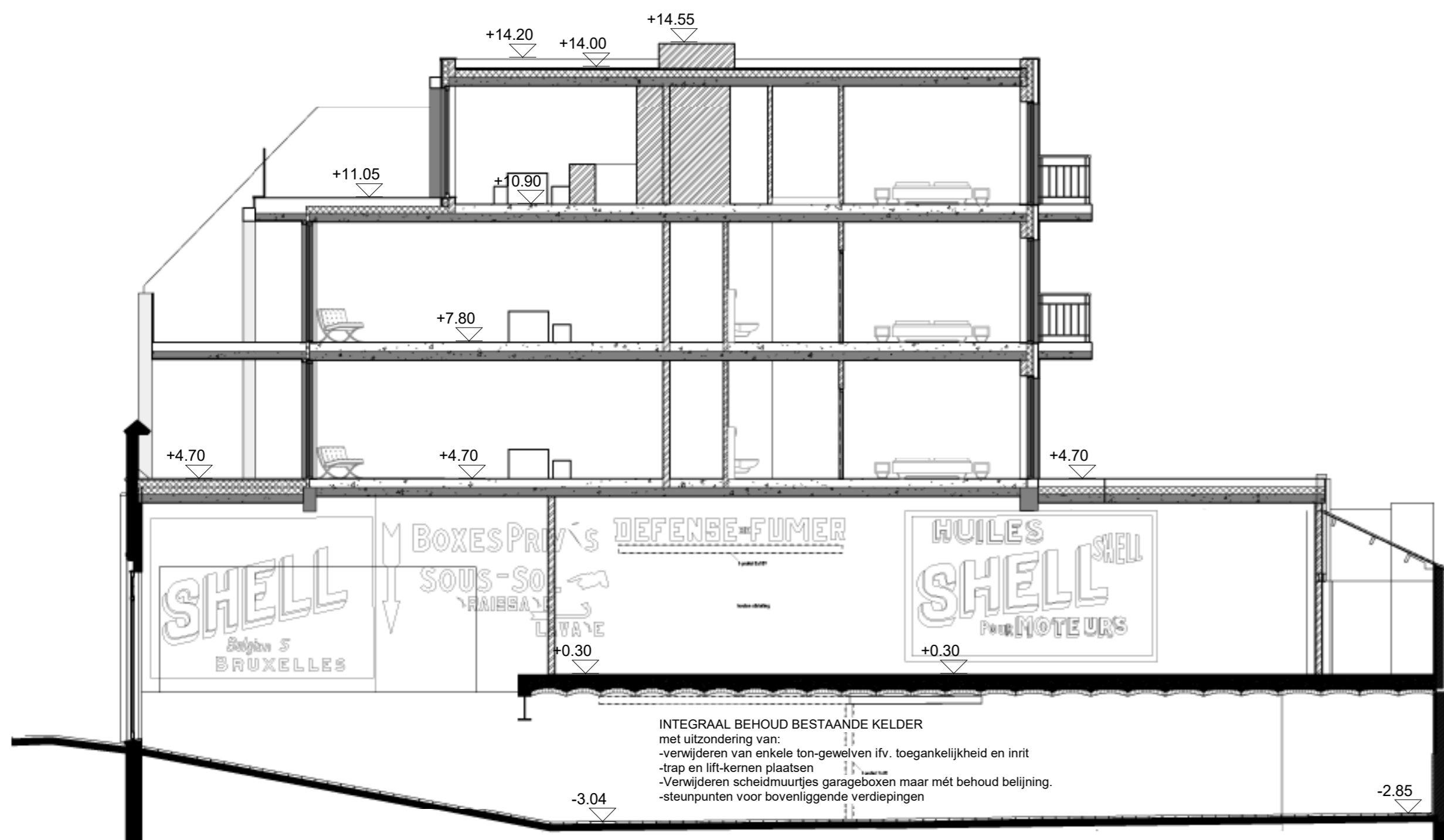

PROJECT

520.015

BOUWEN VAN EEN MEERGEZINSWONING EN RESTAURATIE ERFGOEDPAND

PROVINCIE WEST-VLAANDEREN
GEMEENTE 8430 MIDDELKERKE
SITUERING Leopoldlaan 41
KADASTER 1°AFD sct. B nr. 180v (89)
BPA /
VERKAVELING

BOUWHEER

BOUWHEER THE ENGINE ROOM
Wijnegemsesteenweg 22/1
2970 SCHILDE



MYTH ARCHITECTS

BY HANS-CHRISTIAN DEMYTTENAERE

HCDemyttenaere architectenbureau bvba 't Wallekje 104 8300 Knokke-Heist hcd@myth.be www.myth.be

PLAN OMGEVINGSVERGUNNING 20
BA_HCD52016_S_N_3_snedec

WIJZIGINGEN

UP_1	26/03/21	aanpassingen volgens opmerkingen brandweer
UP_2		
UP_3		
UP_4		
UP_5		
UP_6		
UP_7		
UP_8		
UP_9		

filename schaal: var. tek.: PVZ datum:27/04/2021

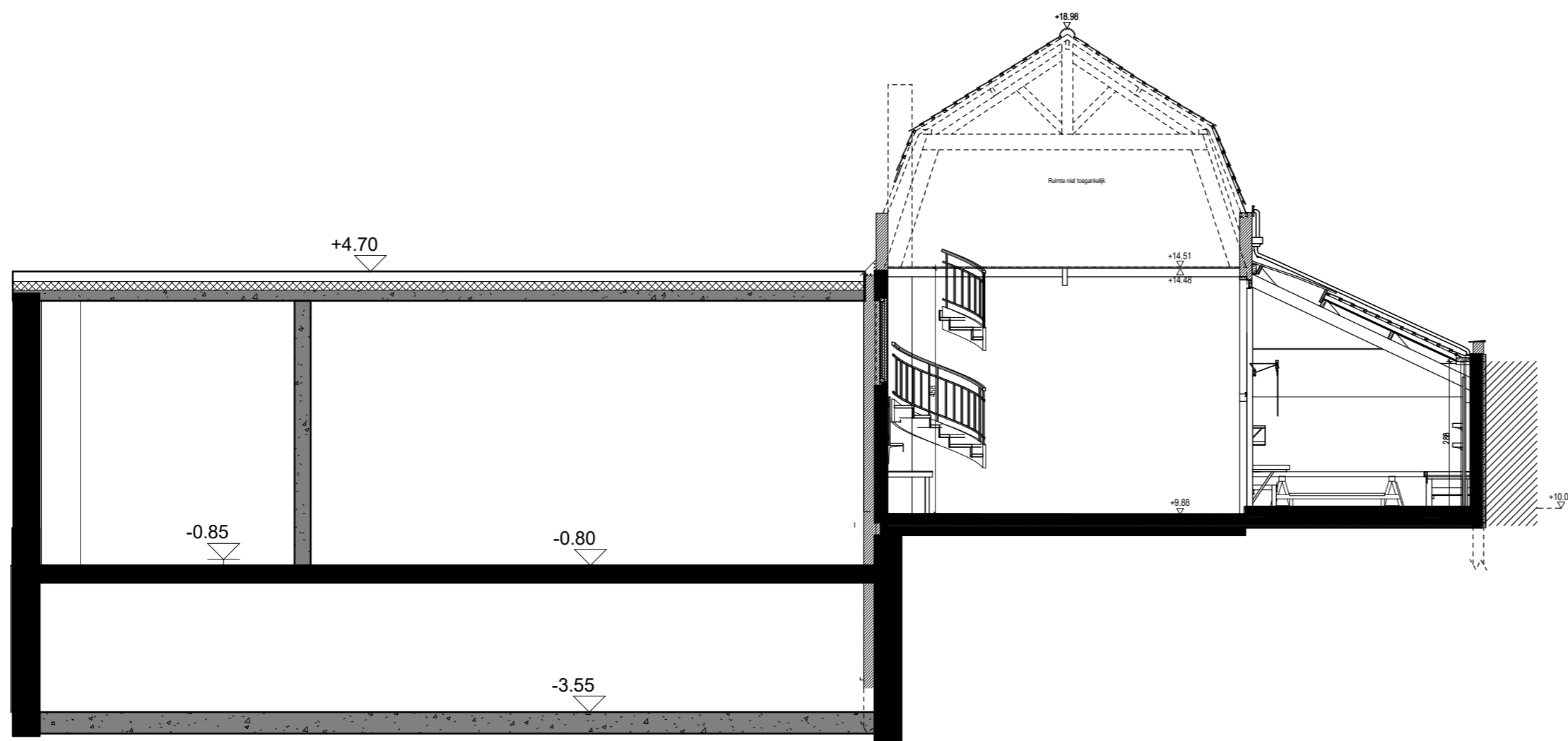

PROJECT

520.015

BOUWEN VAN EEN MEERGEZINSWONING EN RESTAURATIE ERFGOEDPAND

PROVINCIE WEST-VLAANDEREN
GEMEENTE 8430 MIDDELKERKE
SITUERING Leopoldlaan 41
KADASTER 1°AFD sct. B nr. 180v (89)
BPA /
VERKAVELING

BOUWHEER

BOUWHEER THE ENGINE ROOM
Wijnegemsesteenweg 22/1
2970 SCHILDE



MYTH ARCHITECTS

BY HANS-CHRISTIAN DEMYTTENAERE

HCDemyttenaere architectenbureau bvba 't Wallekje 104 8300 Knokke-Heist hcd@myth.be www.myth.be

PLAN OMGEVINGSVERGUNNING 21

BA_HCD52016_S_N_4_sneded

WIJZIGINGEN

UP_1 26/03/21 aanpassingen volgens opmerkingen brandweer
UP_2 _____
UP_3 _____
UP_4 _____
UP_5 _____
UP_6 _____
UP_7 _____
UP_8 _____
UP_9 _____

filename schaal: var. tek.: PVZ datum:12/01/2021

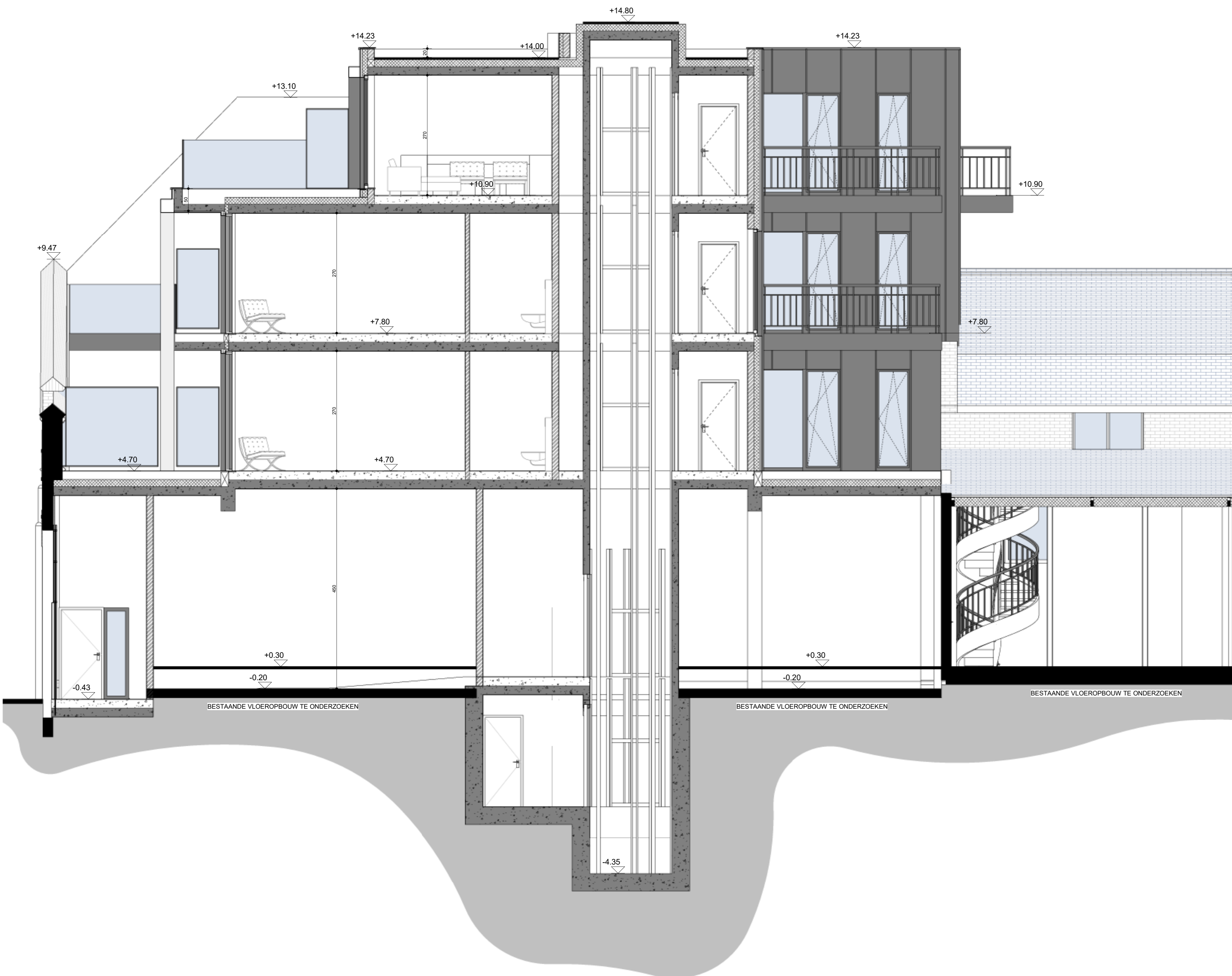

PROJECT

520.015

BOUWEN VAN EEN MEERGEZINSWONING EN RESTAURATIE ERFGOEDPAND

PROVINCIE WEST-VLAANDEREN
GEMEENTE 8430 MIDDELKERKE
SITUERING Leopoldlaan 41
KADASTER 1°AFD sct. B nr. 180v (89)
BPA /
VERKAVELING /

BOUWHEER

BOUWHEER THE ENGINE ROOM
Wijnegemsesteenweg 22/1
2970 SCHILDE



MYTH ARCHITECTS

BY HANS-CHRISTIAN DEMYTTENAERE

HC Demyttenaere architectenbureau bvba 't Walleetje 104 8300 Knokke-Heist hcd@myth.be www.myth.be

PLAN OMGEVINGSVERGUNNING

22

BA_HCD52016_S_N_5_snedesE

WIJZIGINGEN

UP_1	26/03/21	aanpassingen volgens opmerkingen brandweer	_____
UP_2	_____	_____	_____
UP_3	_____	_____	_____
UP_4	_____	_____	_____
UP_5	_____	_____	_____
UP_6	_____	_____	_____
UP_7	_____	_____	_____
UP_8	_____	_____	_____
UP_9	_____	_____	_____

filename _____ schaal: var. tek.: PVZ datum:27/04/2021



PROJECT

520.015

BOUWEN VAN EEN MEERGEZINSWONING EN RESTAURATIE ERFGOEDPAND

PROVINCIE WEST-VLAANDEREN
GEMEENTE 8430 MIDDELKERKE
SITUERING Leopoldlaan 41
KADASTER 1°AFD sct. B nr. 180v (89)
BPA /
VERKAVELING

BOUWHEER

BOUWHEER THE ENGINE ROOM
Wijnegemsesteenweg 22/1
2970 SCHILDE



MYTH ARCHITECTS

BY HANS-CHRISTIAN DEMYTTENAERE

HCDemyttenaere architectenbureau bvba 't Wallekje 104 8300 Knokke-Heist hcd@myth.be www.myth.be

PLAN OMGEVINGSVERGUNNING 10

BA_HCD52016_T_B_01_terreinprofiel

WIJZIGINGEN

UP_1	_____
UP_2	_____
UP_3	_____
UP_4	_____
UP_5	_____
UP_6	_____
UP_7	_____
UP_8	_____
UP_9	_____

filename schaal: var. tek.: PVZ datum:12/01/2021

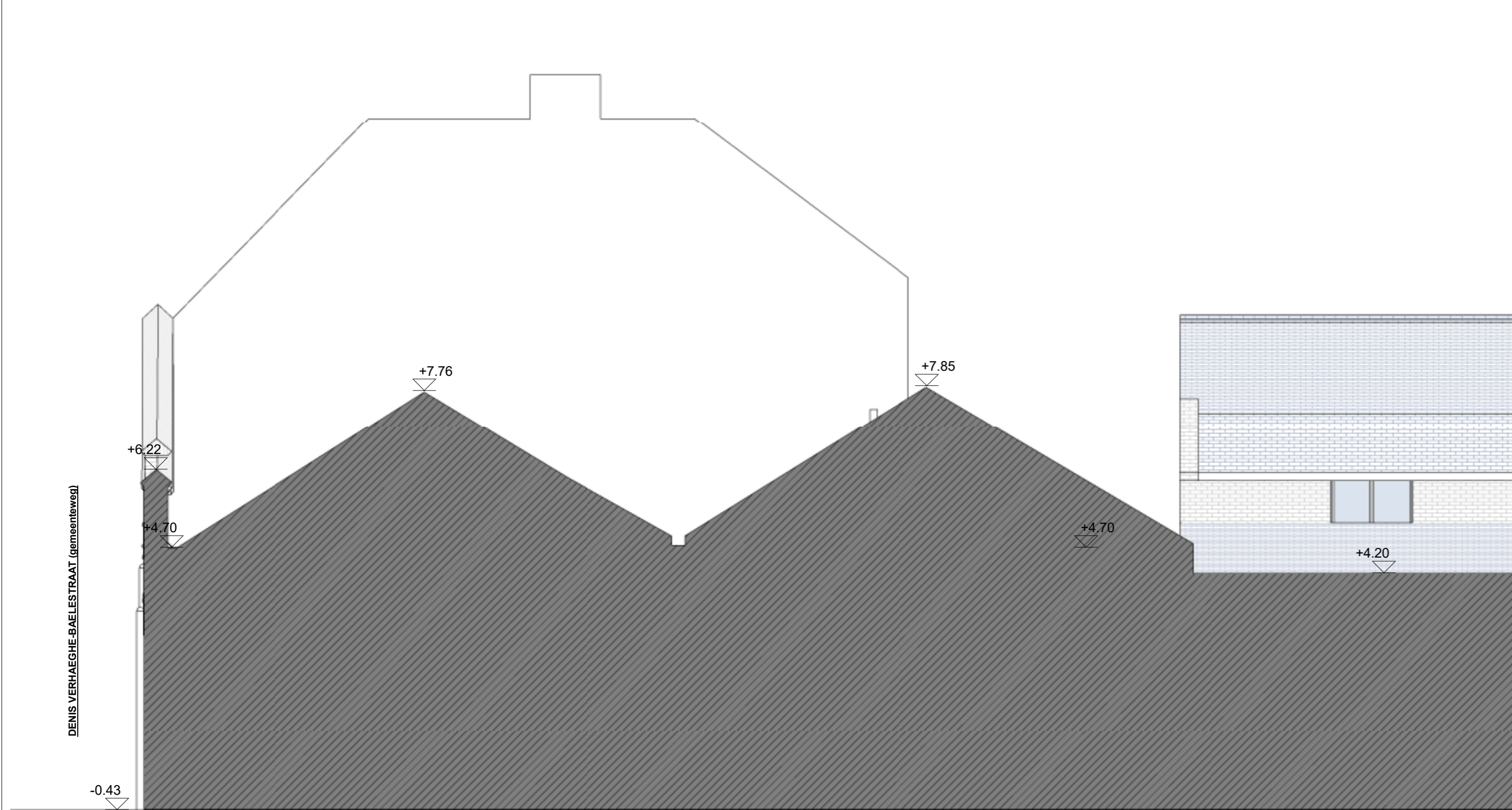



PROJECT

520.015

BOUWEN VAN EEN MEERGEZINSWONING EN RESTAURATIE ERFGOEDPAND

PROVINCIE WEST-VLAANDEREN
GEMEENTE 8430 MIDDELKERKE
SITUERING Leopoldlaan 41
KADASTER 1°AFD sct. B nr. 180v (89)
BPA /
VERKAVELING

BOUWHEER

BOUWHEER THE ENGINE ROOM
Wijnegemsesteenweg 22/1
2970 SCHILDE



MYTH ARCHITECTS

BY HANS-CHRISTIAN DEMYTTENAERE

HCDemyttenaere architectenbureau bvba 't Wallekje 104 8300 Knokke-Heist hcd@myth.be www.myth.be

PLAN OMGEVINGSVERGUNNING 25

BA_HCD52016_T_N_01_terreinprofiel nieuw

WIJZIGINGEN

UP_1	26/03/21	aanpassingen volgens opmerkingen brandweer
UP_2		
UP_3		
UP_4		
UP_5		
UP_6		
UP_7		
UP_8		
UP_9		

filename schaal: var. tek.: PVZ datum:12/01/2021

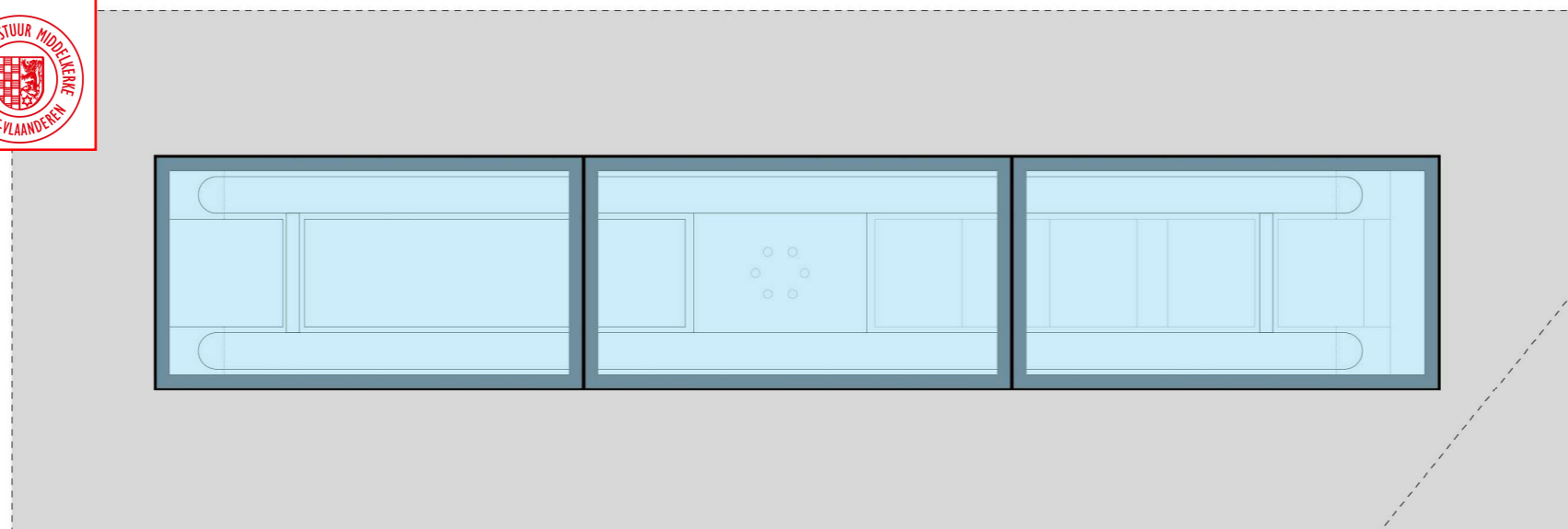

BOVENAANZICHT SMEERBRUG ONDER NIEUWE VLOEROPBOUW

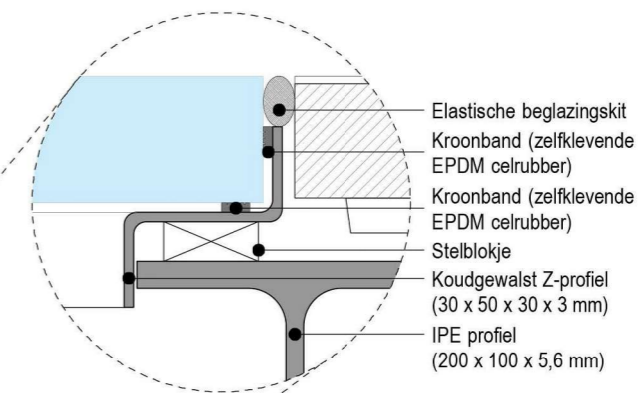

- Elastische beglazingskit
- Kroonband (zelfklevende EPDM celrubber)
- Kroonband (zelfklevende EPDM celrubber)
- Stelblokje
- Koudgewalst Z-profiel (30 x 50 x 30 x 3 mm)
- IPE profiel (200 x 100 x 5,6 mm)

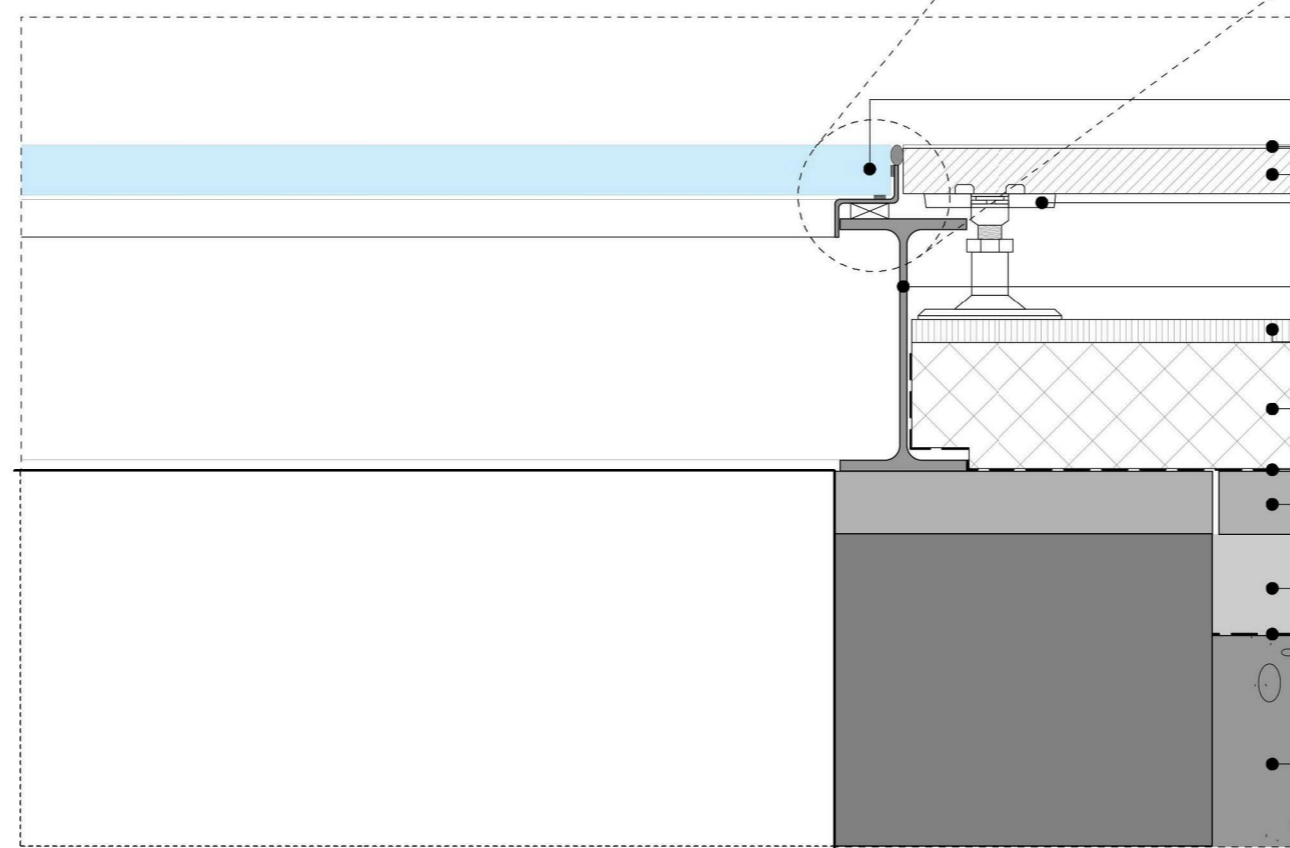

- Gehard gelamineerd glas (dikte volgens voorschriften fabrikant)
- Vloerafwerking
- Volle vloerpanelen verhoogde vloer (dikte ~ belasting)
- Vijzels verhoogde vloer
- IPE profiel (200 x 100 x 5,6 mm)
- Watervaste multiplex (18 mm)
- Harde isolatieplaten (PUR - 10 cm)
- PE folie
- Betontegels (30 x 30 x 5 cm)
- Chape (8 cm)
- PE folie
- Draagconstructie ondergrondse parkeergarage

wijzigingen	handtekening voor akkoord
A datum type aanpassing	
B	
C	
D	
E	
F	
G	

plannen onder voorbehoud van studie technieken.
meubels louter ter informatie.
Dit plan blijft steeds eigendom van MYTH ARCHITECTS.
Geen reproductie zonder toelating.

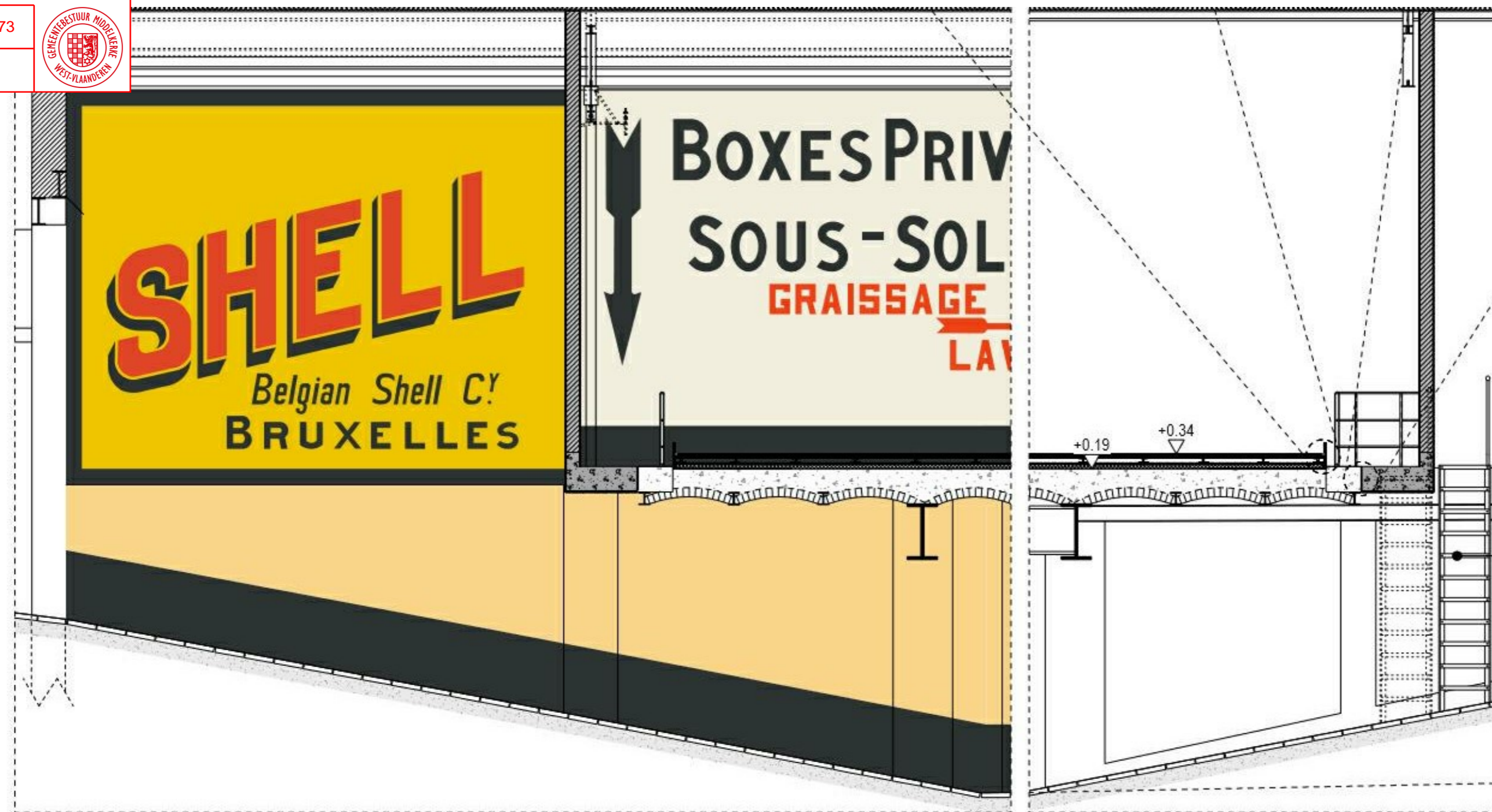

bouwheer

wijzigingen		handtekening voor akkoord
A	datum	type aanpassing
B		
C		
D		
E		
F		
G		

plannen onder voorbehoud van studie technieken.
meubels louter ter informatie.
Dit plan blijft steeds eigendom van MYTH ARCHITECTS.
Geen reproductie zonder toelating.

schaal

versie
Datum
Medewerker

A
12/01/2021
PVZ

Gezien en goedgekeurd
door het schepencollege van Middelkerke
in de zitting van 18-5-2021

Dossier OMV:2021006873
Dossier GM :2021/28



Nieuwe invulwand cf. plannen nieuwe toestand

gelijke nieuwe deuropening

SHELLUBRICATION

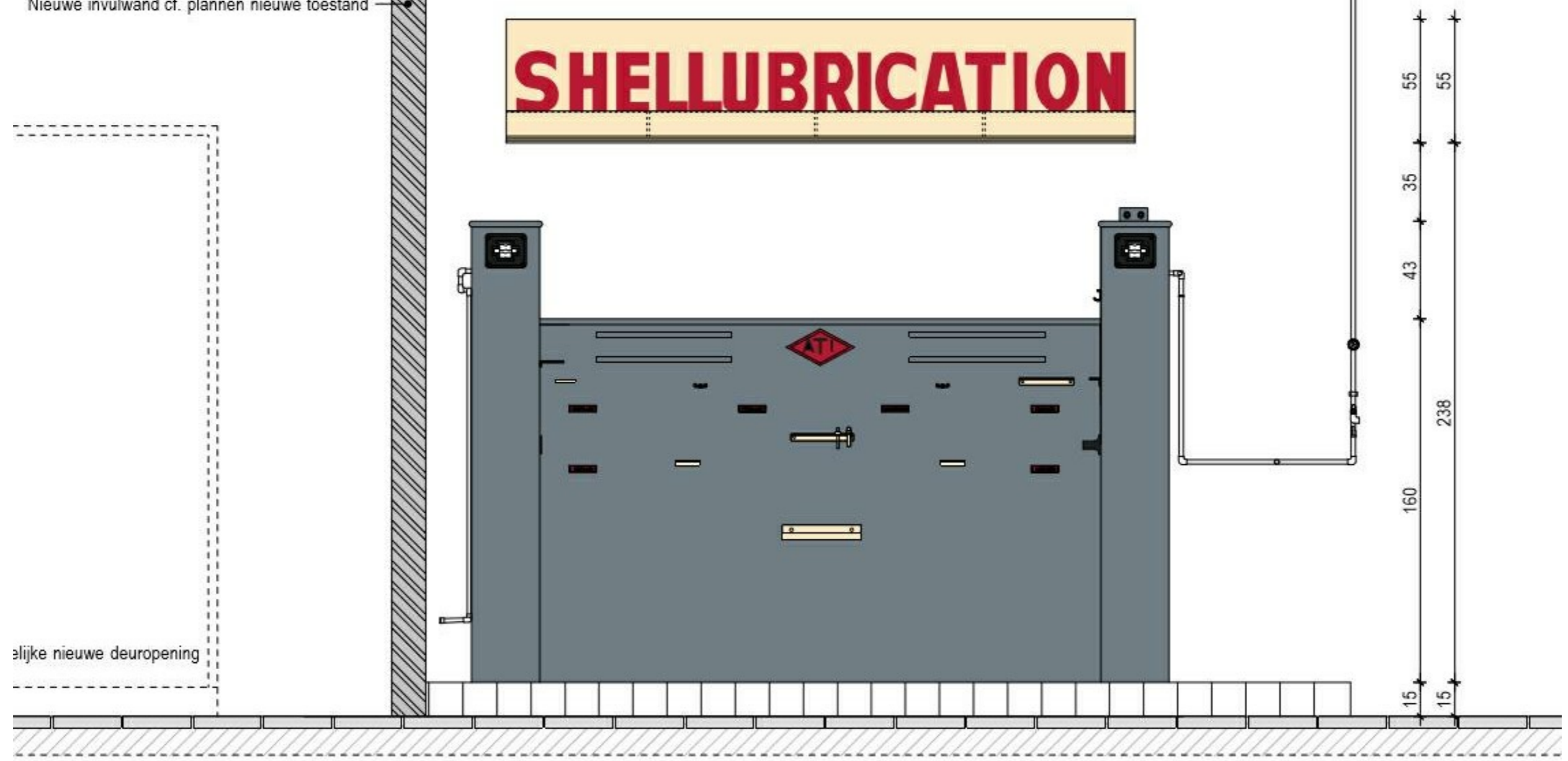

† Walleetje 104 | B-8300 Knokke-Heist | T 050 62 37 79 | hcd@myth.be | www.myth.be

BA_HCD52016_D_N_03_detail brug



bouwheer

wijzigingen	handtekening voor akkoord
A datum type aanpassing	
B	
C	
D	
E	
F	
G	

plannen onder voorbehoud van studie technieken.
meubels louter ter informatie.
Dit plan blijft steeds eigendom van MYTH ARCHITECTS.
Geen reproductie zonder toelating.

schaal

versie A
Datum 12/01/2021
Medewerker PVZ