

PLAN DE DIVISION & BORNAGE

Authenticité et non réversibilité.

OHÉY 2 Habitat
Section C. n° 10 m 2 04
Rue des Écoles

Propriétaire :
Désigné par :



Orientation Nord

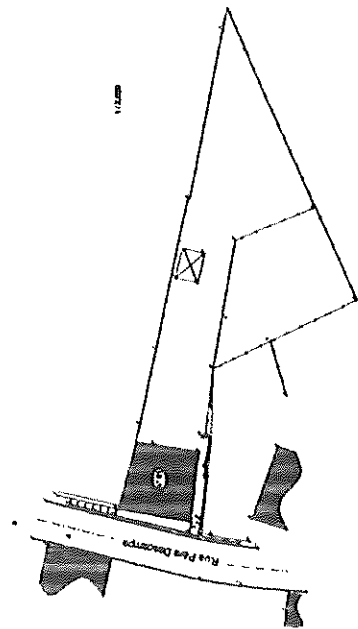

Plan n° 02/2019
Avis de la Direction
de l'Urbanisme
et de l'Équipement
du Territoire
et de la Mer
et de la Région
de la Région de la Région
de la Région de la Région

ECHÈLE 1/200
Par 2019/02/19

67