



Service Externe pour les Contrôles Techniques

Halsendallaan 5 - 1652 ALSEMBERG
tél. 02 380 52 71 - fax 02 380 89 86

Meensestraat 41 - 8500 KORTRIJK
tél. 056 35 76 76 - fax 056 35 68 87

é-mail info@vanhemelen.org
TVA BE 0422.507.353

Procès verbal de visite d'une installation électrique domestique à basse et très basse tension

suivant les prescriptions du Règlement Général sur les Installations Electriques

- Examen de conformité d'une installation électrique à basse tension (nouvelle - modification - extension) (RGIE art. 270)
- Visite de contrôle d'une installation électrique domestique existante à basse tension (RGIE art. 271)
- Visite de contrôle d'une installation électrique domestique à basse tension avant renforcement du raccordement au réseau publique de distribution (RGIE art. 276)
- Visite de contrôle d'une installation électrique domestique existante à basse tension lors de la vente d'une unité d'habitation (RGIE art. 276 bis)

Propriétaire/gestionnaire/exploitant Nom	<u>DELZELLE SA</u>		Prénom		Code postal	<u>7090</u>
Adresse	<u>CH. DE MONS 93</u>		Commune	<u>BRAINE LE COMTE</u>		
Installateur	<u>PLAMEAU & SAMBELS sprl</u>		Commune	<u>BRAINE LE COMTE</u>		
N° de TVA	<u>BE 0842073733</u>					
ou n° carte d'identité		Date de remise	-- / -- / --		Commune	
Lieu de la visite	<u>LE MONTMOEUL</u>		Code postal	<u>7024</u>		
Adresse	<u>CH. DE MAUBEUGE 629 APP. 1.2</u>		Commune	<u>CIPLY</u>		
Code EAN	□□□□□□□□□□□□□□□□		Distributeur d'électricité			
Type d'installation	<input type="checkbox"/> install. temporaire / raccordement provisoire pour chantier / festivités		<input checked="" type="checkbox"/> unité d'habitation (maison, appartement, autres)	<input type="checkbox"/> unité de travail domestique		<input type="checkbox"/> parties communes d'un ensemble résidentiel

Description générale du branchement		Description générale des circuits et leurs protections	
U _{nom} (V ca/cc)	<u>3X400V TN</u>	4	<u>X 2P DISS 20A 2,5 - 2</u>
Ø câble d'alim. (mm²)	<u>10 - 2</u>	1	<u>X 2P DISS 16A 1,5 - 2</u>
I _{nom} branchement (A)	<u>TRAX 40A</u>	1	<u>X 2P DISS 16A 2,5 - 1</u>
Type d'interrupteur général	<u>DIFF</u>	1	<u>X 2P DISS 20A 4 - 2</u>
Nombre de tableaux	<u>1</u>	<u>PAR 4P DIFF 40/0,03A</u>	
Nombre de circuits terminaux	<u>13</u>	<u>6X 2P DISS 20A 2,5 - 2</u>	
Type de prise de terre	<u>BOUCLE</u>		
Protection diff. générale	<u>4/40/0,03A</u>		
Protection diff. supplément.	<u>4/40/0,03A</u>		
Appareils de chauffage fixes (nombre - kW) :			

Mesures	Appareil de mesure : appareil dont l'inspecteur est titulaire		Examen effectué suivant : procédure TD-E-01				
Résistance de la prise de terre :	<u>3,53</u> Ω	Niveau d'isolement (250/500/1000V) :	<u>> 1</u> MΩ	Fonctionnement des protections différent. :	<u>OK/NOK</u>	Continuité conducteurs PE & :	<u>OK/NOK</u>

Infractions (RGIE - art.) / Remarques (Rem.) :

NEANT.

Visite supplémentaire à l'examen (réf.) : RAP _____

Conclusion

L'installation électrique est conforme aux prescriptions du Règlement Général sur les Installations Electriques (R.G.I.E.). Les bornes d'entrées du dispositif de protection à courant différentiel résiduel placé à l'origine de l'installation électrique sont rendues inaccessibles par scellage. Le(s) schéma(s) unifilaire(s) et de position ont été visés / à nouveau visés. Le prochain contrôle est à effectuer dans le délai prescrit par la réglementation en vigueur. (art. 271)

L'installation électrique n'est pas conforme aux prescriptions du Règlement Général sur les Installations Electriques (R.G.I.E.). Les travaux nécessaires pour faire disparaître les infractions constatées pendant la visite de contrôle, doivent être exécutés sans retard et toutes mesures adéquates doivent être prises pour qu'en cas de maintien en service des installations, les infractions ne constituent pas un danger pour les personnes et les biens.

Une visite complémentaire est à exécuter par le même organisme avant le :

Prochaine visite de contrôle au plus tard :	<u>19/08/2029</u>	Agent visiteur : (nom - n. - signature)		Date de la visite :	<u>19/08/2014</u>
---	-------------------	---	--	---------------------	-------------------



14367

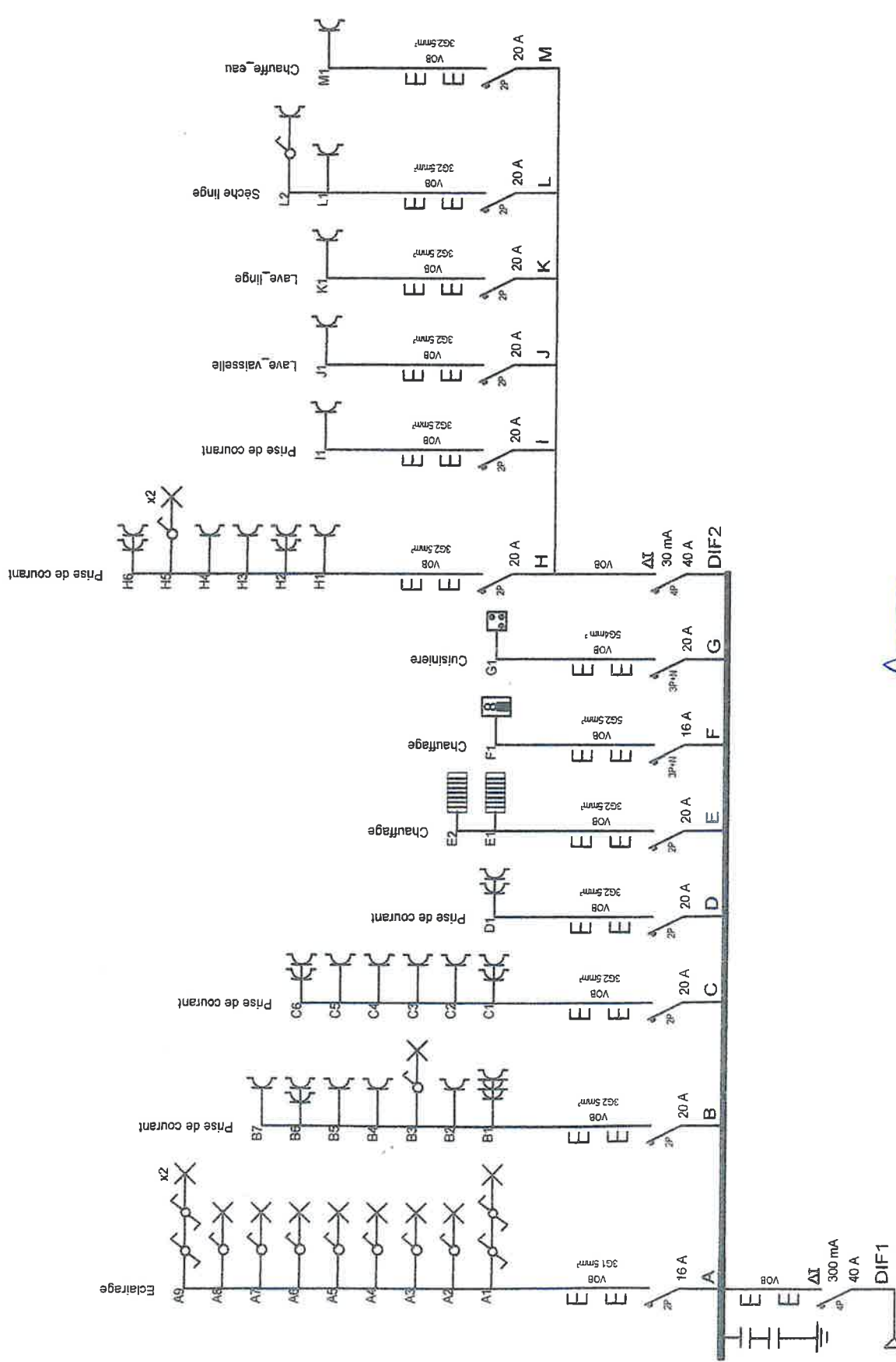

<p>INSTALLATEUR</p> <p>Naam/Nom: Platteau&Sammels SPRL BTW/TVA: 0842.073.133 Datum/Date: 12/08/2014 Handtek/Sign: Platteau Nicolas</p>	<p>KEURING/CONTROLE</p> <p>ORGANIS: Van Hemelen J. VAN KOTTEN & PAU Naam/Nom: KEURINGSORGANISATIE VZW Datum/Date: 10/08/2014 Handtek/Sign: inspecteur (130) VERHAEGEN Kevin</p>	<p>WERF/CHANTIER</p> <p>Naam/Nom: Appartement 1.2 Straat/Rue: Chaussée de Maubeuge 622 Gemeen/Comm: Ciplu Handtek/Sign: ..</p>
<p>3N, 400V/230V~</p>		



Immeuble sis à mons. Ch. Maubeuge
Le Montrou
Etc

<p>INSTALLATEUR</p> <p>Naam/Nom Platteau&Sammels SPRL BTW/TVA 0842.073.133 Datum/Date 12/08/2014 Handtek/Sign Platteau Nicolas</p>	<p>KEURING/CONTROLE</p> <p>ORGANIS. Van Hemelen Naam/Nom " " Datum/Date 18/08/2014 Handtek/Sign " "</p> <p><i>J. VAN HEMELLEN</i> KEURINGSORGANISATIE VZW inspecteur (130) VERLENEN KONTROL</p>	<p>WERF/CHANTIER</p> <p>Naam/Nom Appartement 1.2 Straat/Rue Chaussée de Maubeuge 622 Gemeen/Comm Ciply Handtek/Sign ..</p>	
<p>INSTALLEUR</p> <p>Naam/Nom Platteau&Sammels SPRL BTW/TVA 0842.073.133 Datum/Date 12/08/2014 Handtek/Sign Platteau Nicolas</p>		<p>KEURING/CONTROLE</p> <p>ORGANIS. Van Hemelen Naam/Nom " " Datum/Date 18/08/2014 Handtek/Sign " "</p> <p><i>J. VAN HEMELLEN</i> KEURINGSORGANISATIE VZW inspecteur (130) VERLENEN KONTROL</p>	<p>WERF/CHANTIER</p> <p>Naam/Nom Appartement 1.2 Straat/Rue Chaussée de Maubeuge 622 Gemeen/Comm Ciply Handtek/Sign ..</p>

3N, 400V/230V~