



AIB-VINÇOTTE BELGIUM association sans but lucratif
 Head office: Business Class Kantorenpark • Jan Olieslagerslaan 35 • 1800 Vilvoorde
 tel +32 (0)2 674 57 11 • fax +32 (0)2 674 59 59 • info@vincotte.be • www.vincotte.com
 Registered office: Diamant Building • Boulevard A. Reyerslaan 80 • 1030 Brussels
 Numéro d'entreprise: BE 0402.726.875
 Safety, quality and environmental services

→ *Electricité maison n°372.*

Antwerpen - Limburg : Tél.: 03 221 86 11 Oost & West Vlaanderen : Tél.: 09 244 77 11
 Brabant : Tél.: 02 674 57 11 Wallonie : Tél.: 081 432 611

Rési. Code:

A

PROCÈS-VERBAL D'EXAMEN DE CONFORMITÉ ET/OU DE VISITE DE CONTRÔLE D'UNE INSTALLATION ÉLECTRIQUE À BASSE TENSION

Rapport n°: 102011761/03 Membre n°: Demandeur: POD ALBERTA

Responsable des travaux: Données: Installation: Propriétaire/gestionnaire:

Nom, Prénom: PR. ALBERT Nom, Prénom: Adresse:
 N° carte d'identité: CP + Commune:
 N° TVA: BE Tél:

Bases de l'examen: Règlement Général sur les Installations Electriques (RGIE) RGPT

<input checked="" type="radio"/> Art 270	<input checked="" type="radio"/> mise en usage	<input type="radio"/> modification	<input type="radio"/> extension	<input checked="" type="radio"/> Art 86	<input type="radio"/> Art 271 bis	<input checked="" type="radio"/> ① Unité d'habitation
<input type="radio"/> Art 271	<input type="radio"/> mobile	<input type="radio"/> temporaire	<input type="radio"/>	<input type="radio"/> Art 87	<input type="radio"/> Art 278	<input checked="" type="radio"/> ② Unité de travail domestique
<input type="radio"/> Art 276	<input type="radio"/> périodique	<input type="radio"/> contrôle	<input type="radio"/>	<input type="radio"/> Art 88	<input type="radio"/> Art	<input checked="" type="radio"/> ③ Parties communes
	<input type="radio"/> renforcement	<input type="radio"/> transfert de propriété	<input type="radio"/>	<input type="radio"/> Art	<input type="radio"/> Art	<input type="radio"/> ④ Autre

Données générales de l'installation électrique:

Données distributeur	EAN	<input checked="" type="radio"/> EAN non communiqué	<input checked="" type="radio"/> Compt.kWh non placé
	Compt. kWh n°:	Index jour:	Index nuit:
Données installation	Protection branchement (A): <input type="radio"/> 20 <input type="radio"/> 25 <input type="radio"/> 32 <input type="radio"/> 40 <input checked="" type="radio"/> 50 <input type="radio"/> 63 <input type="radio"/> 80 <input type="radio"/> 100	Type de prise de terre: <input type="radio"/> boucle de terre <input type="radio"/> barres / piquets	
	Tension nominale: <input checked="" type="radio"/> 230V <input type="radio"/> 3x230V <input type="radio"/> 3N400V	Câble d'alimentation tableau principal: X mm ² - Type: <u>Y03</u>	
	Courant nominal maximum (A): <input type="radio"/> 20 <input type="radio"/> 25 <input type="radio"/> 32 <input type="radio"/> 40 <input checked="" type="radio"/> 50 <input type="radio"/> 63 <input type="radio"/> 80 <input type="radio"/> 100	Dispositif diff. gén.: A / mA	
Description installation	Nombre de tableaux: <u>10</u>	Nombre de circuits terminaux: <u>19</u>	
<input checked="" type="radio"/> Voir annexe(s)			

Mesures - tests - contrôle visuel - scellé:

Contacts Dir. Contacts Indir. Montage Appareils Matériel I>/section Schémas Contrôle bcl de défaut
 Résistance de dispersion de la prise de terre: 1 Ω Isolement général: 20 MΩ Continuité de terre Test dispositif diff.
 Le dispositif différentiel général: était plombé a été plombé n'a pas été plombé ne peut pas être plombé

Infractions - Remarques (pour la signification des codes éventuels: voir au verso)

Infractions	Néant	Visa GRD:
Nouvelle installation		
Infractions		
Installation existante	Néant	Mandataire GRD: Nom:
Remarques		Visa:

Conclusion(s):

La nouvelle installation est conforme **n'est pas conforme** au RGIE.
 L'installation existante est conforme **n'est pas conforme** au RGIE.

L'installation électrique doit être recontrôlée avant le 01/01/2023 par le même organisme de contrôle (**)
 (*) délai prescrit sous réserve de modification de la réglementation

Agent visiteur:

Nom: [Signature] Agent n°: 014 Date: 01/01/2023
 Annexe(s): Schéma(s) de position: Schéma(s) unifilaire(s):

Ce procès-verbal doit être conservé dans le dossier de l'installation électrique et ce dossier doit renseigner toute modification de l'installation.
 Le Service Public Fédéral Economie doit être avisé immédiatement de tout accident survenu aux personnes et dû, directement ou indirectement, à la présence d'électricité.
 (***) Les travaux nécessaires pour faire disparaître les infractions constatées au moment de la visite doivent être exécutés sans retard et toutes mesures adéquates doivent être prises pour qu'en cas de maintien en service des installations, les infractions ne constituent pas un danger pour les personnes et les biens. Dans le cas où, lors de cette nouvelle visite de contrôle, après max. 1 an, des infractions subsistent, l'organisme agréé se doit d'envoyer une copie du procès-verbal de visite de contrôle à la Direction générale de l'Energie préposée à la haute surveillance des installations électriques domestiques.

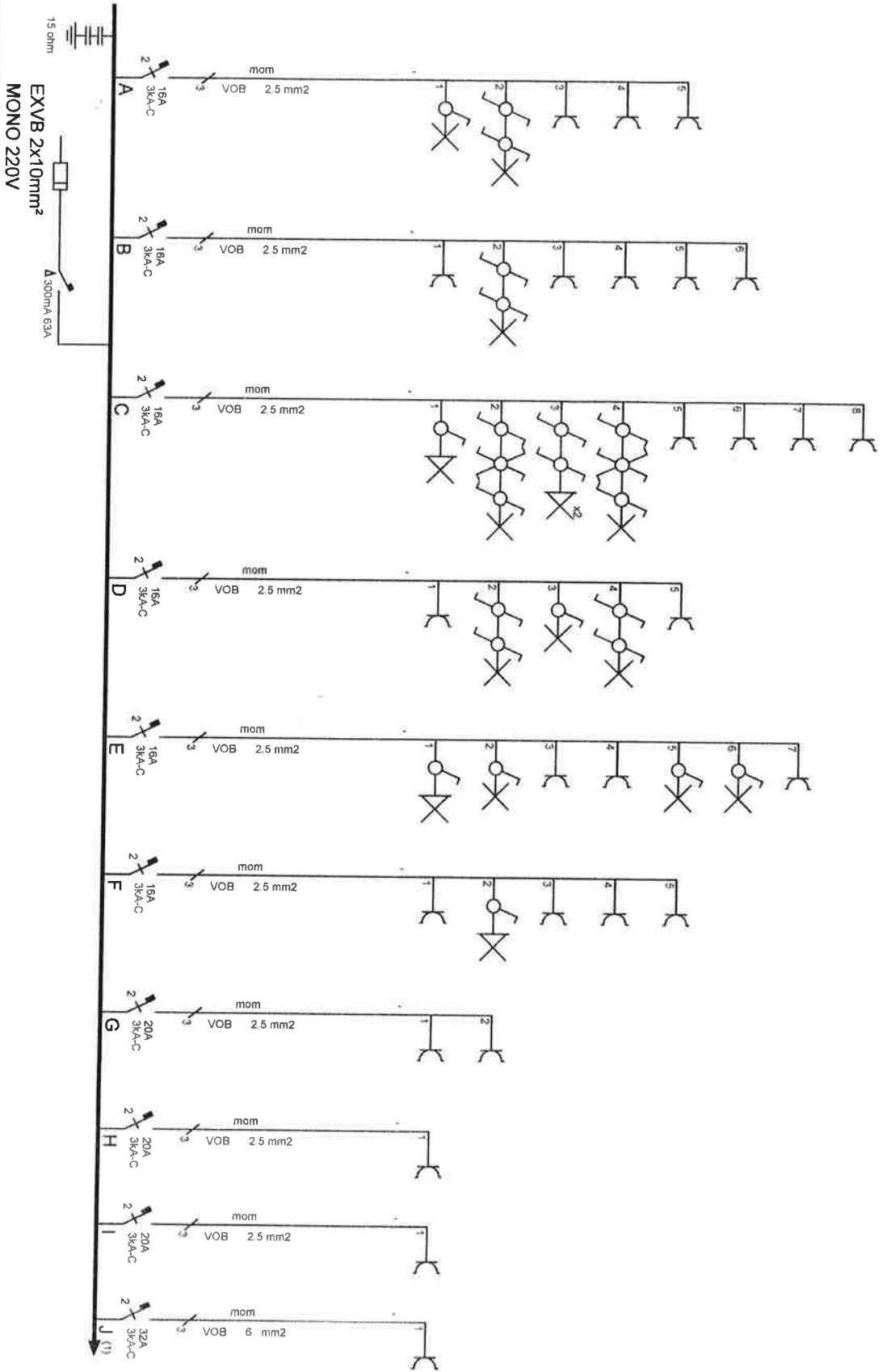

Organisme agréé

04/2007

ABR. VANCOOTE BELGIUM
WILLY DECHAMBRE
0441

Propriétaire

ROBERT
CHANTIER TP
SIVRY

Le responsable

30/11/2007

[Signature]

www.gardy.com
gardy

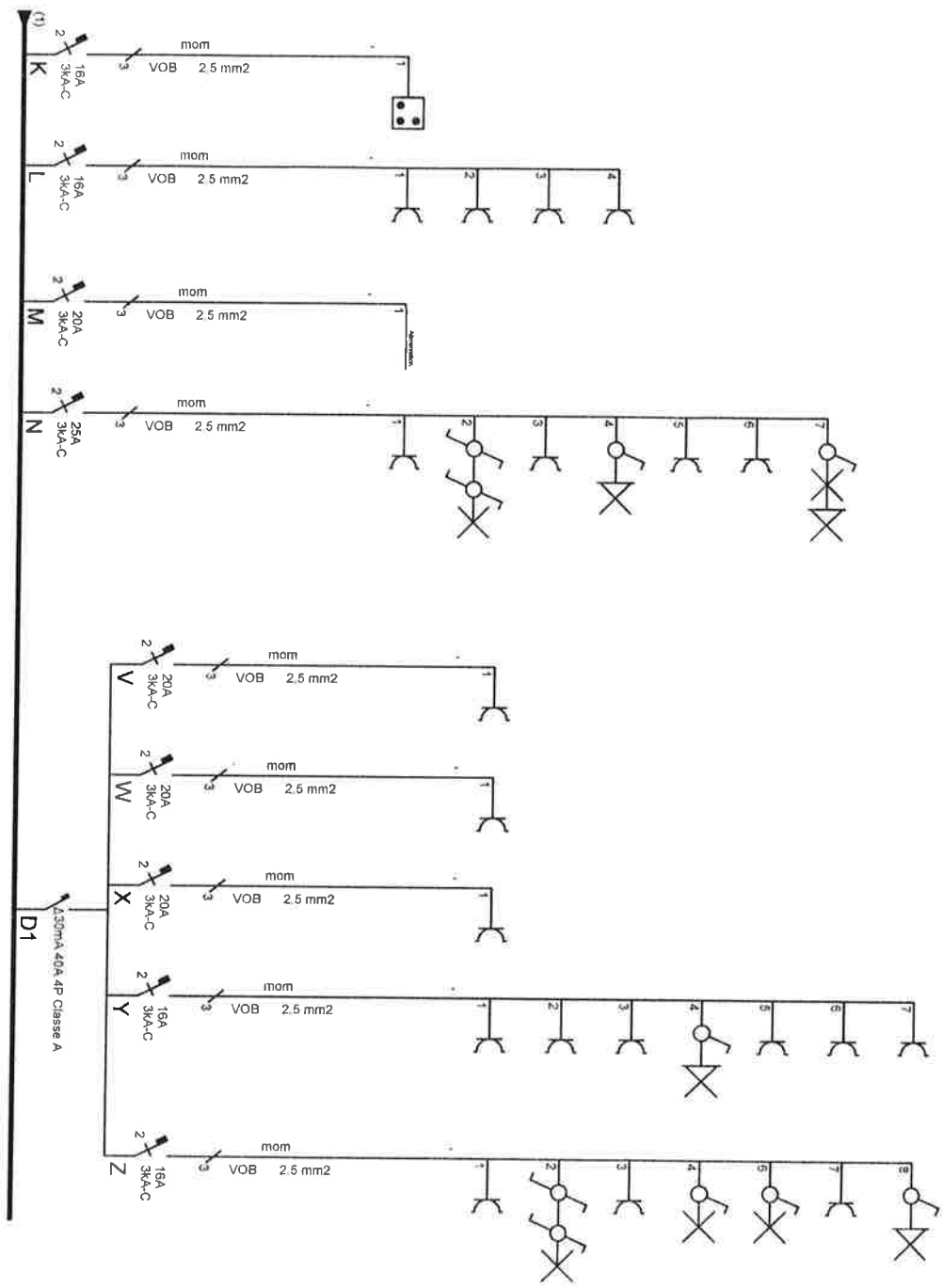

Organisme agréé

.. / .. / 2007

Propriétaire

ROBERT
CHANTIER TP
SIVRY

Le responsable

.. / .. / 2007



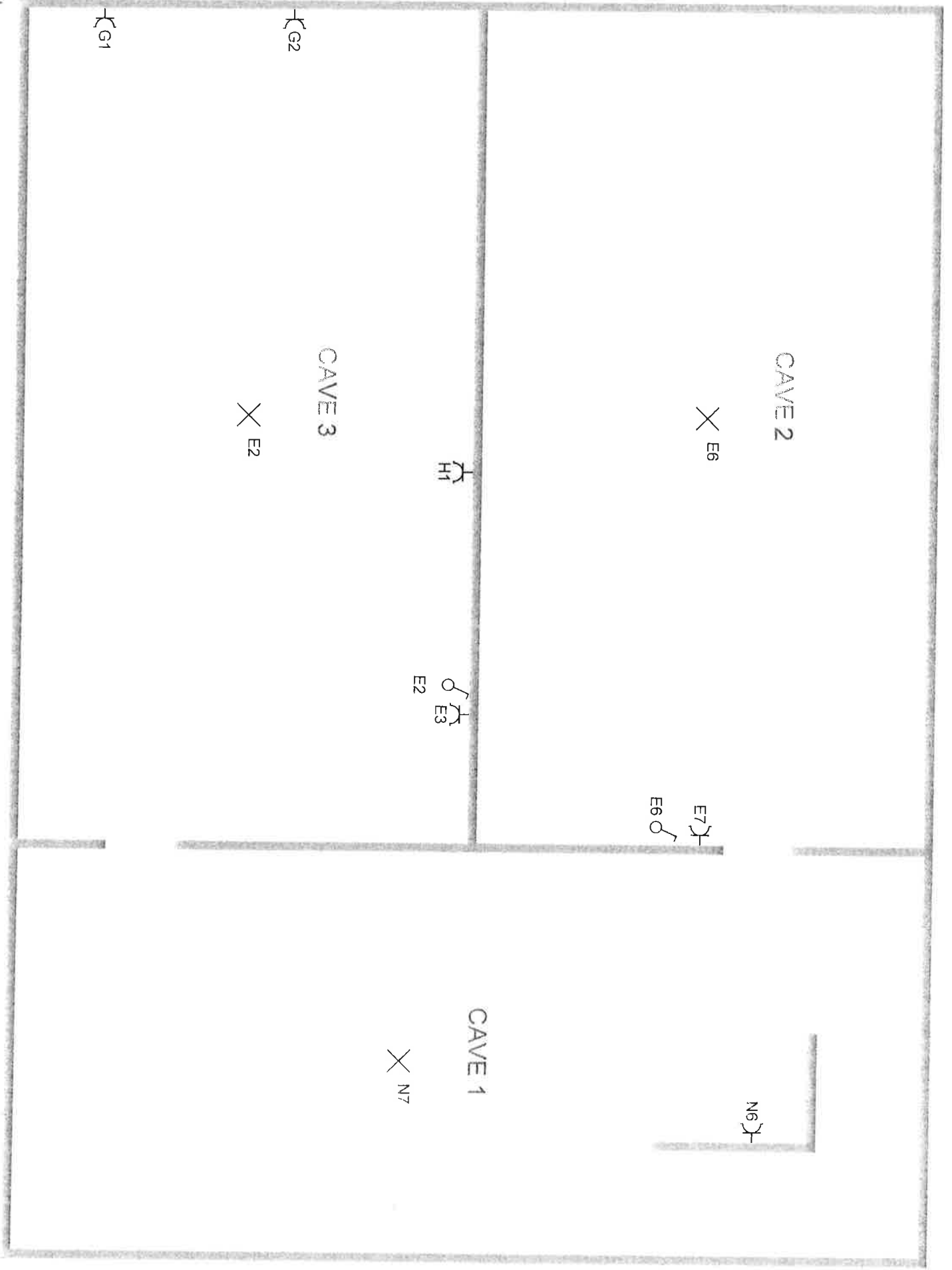

CAVE 2

X E6

CAVE 3

X E2

CAVE 1

X N7

H1

E2 E3

E7 E6

N6

G1

G2

