

Verslag van onderzoek / Rapport de contrôle

Verslagnummer: N° de rapport:	250/2020/3/10/5	Datum van bezoek: Date de visite:	10/03/2020
Opdrachtgever: Donneur d'ordre:			IK: CI:
Distributiebeheerder: Gestionnaire de réseau:	Ores	Nr teller: N° compteur: Nr teller nachttarief: N° compteur tarif de nuit:	5679826 EAN-nr: N° EAN:
Plaats van het onderzoek: Lieu du contrôle:	Rue d'Houthem(COM) 217 - 7780 COMINES-WARNETON		
Eigenaar: Propriétaire:			
Installateur:	SERVICE TECHN VILLE DE COMLINES	BTW/TVA:	
Gebruikte interne procedure: Procédure interne utilisée:	F-ELS270/HUIS1 (Contrôle de conformité de 1 maison)		

Beschrijving van de gecontroleerde installatie / description de l'installation contrôlée:

Aard van onderzoek: AREI / Genre de contrôle:	RGIE	Art. hh: 86	Art. onderzoek: 270
Onderzoek: / Contrôle:	Woning/Maison		
TT - net/spanning: / Réseau TT - tension:	Meter / Bord verbinding / Liaison compteur-tableau:	Max. beveiliging / Protection max.:	
3x230V	4 x 10 mm ² XVB	40A	
Aardelektrode / Electrode de terre:	Pen/Piquets	23 Ohm	Isolatie / Isolement: 5 MOhm
			Aantal verdeelborden / Nombre de tableaux: 1
Differentieelschakelaars/Interrupteurs différentiels:	Aantal eindstroombanen / Nombre de circuits terminaux: 11		
In(A)	Δ In (mA)	Type	Eindstroombanen / terminaux
40A	300mA	A/s	11
40A	30mA	A/s	11
Test Δ In	1. Δ In	AREI/RGIE	
OK	OK	270 - 271	
OK	OK	270 - 271	
Visueel nazicht Algemeen: Contrôle visuel général:	OK	Rechtstreekse aanraking: Contact direct:	OK
		Owrechtstreekse aanraking: Contact indirect:	OK
		Aansluitingen: Raccordements:	OK
		Equipotentiale verbindingen: Liaisons équipotentielles:	OK

Inbreuken / Infractions:

Bijkomende inbreuken / Infractions supplémentaires:

Opmerkingen / Remarques:

Nota's / Notes:

- Het onderzoek beperkt zich tot de makkelijk bereikbare en zichtbare delen van de installatie en sluit verborgen delen zoals nissen, valse plafonds en dergelijke, uit. /
Le contrôle se limite aux parties facilement accessibles et visibles de l'installation et exclut les parties cachées telles que les niches, les faux plafonds et autres.



Besluit / Conclusion:

De elektrische installatie voldoet aan de voorschriften van het A.R.E.I. / L'installation électrique est conforme aux prescriptions du R.G.I.E.

De ingangsklemmen van de algemene differentieelschakelaar ontoegankelijk zijn gemaakt door verzegeling. / Les bornes de l'interrupteur différentiel général sont rendues inaccessibles par scellage.
De volgende periodieke controle moet worden uitgevoerd binnen de door de van kracht zijnde reglementering voorgeschreven termijn (art. 271 A.R.E.I.) / Le prochain contrôle périodique est à effectuer dans le délai prescrit par la réglementation en vigueur (art. 271 R.G.I.E.)

Volgend controlebezoek / Prochaine visite de contrôle: 10/03/2045

**Naam en handtekening van de inspecteur, voor de directeur,
Nom et signature de l'inspecteur, pour le directeur,
VISUM (Datum / Date):**

DE BRUYNE WIM

Herinnering van de reglementaire voorschriften: a) de verplichting het P.V. van het controlebezoek te bewaren in het dossier van de elektrische installatie; b) de verplichting in het dossier elke wijziging aangebracht aan de elektrische installatie te vermelden; c) de verplichting de F.O.D. die Energie onder zijn bevoegdheid heeft onmiddellijk in te lichten over elk ongeluk aan personen overkomen en rechtstreeks of onrechtstreeks te wijten aan de aanwezigheid van elektriciteit; d) de verplichting, wanneer er overtredingen zijn vastgesteld tijdens het controleonderzoek, een nieuw controleonderzoek te doen verrichten door hetzelfde erkend organisme om na te gaan of na afloop van de termijn van één jaar de overtredingen verdwenen zijn. Indien tijdens dat tweede onderzoek wordt vastgesteld dat er nog overtredingen overblijven, moet het erkend organisme een kopie van het proces-verbaal van het controleonderzoek sturen naar de Algemene Directie Energie die belast is met het hoog toezicht op de huishoudelijke elektrische installatie.
Rappel des prescriptions réglementaires: a) l'obligation de conserver le P.V. de visite de contrôle dans le dossier de l'installation électrique; b) l'obligation de renseigner dans le dossier toute modification intervenue dans l'installation électrique; c) l'obligation d'aviser immédiatement le S.P.F. ayant l'Energie dans ses attributions, de tout accident survenu aux personnes et dû, directement ou indirectement, à la présence d'électricité. d) l'obligation lorsque des infractions ont été constatées lors de la visite de contrôle, de faire effectuer une nouvelle visite de contrôle par le même organisme agréé afin de vérifier la disparition des infractions au terme du délai d'un an. Dans le cas où, lors de cette seconde visite, des infractions subsistent, l'organisme agréé se doit d'envoyer une copie du procès-verbal de visite de contrôle à la Direction générale de l'Energie préposée à la haute surveillance des installations électriques domestiques.

Schéma unifilaire	Adresse de facturation	Installateur	Chantier	Contrôle
Service technique électricité	Administration Communale Ville de Comines-Warneton Place St Anne, 21 7780 Comines-Warneton	Service Technique Electricité Dépôt Communale Chaussée de Lille, 49 7784 Warneton	217 Rue d'Houthem 7780 Comines	 Inspecteur wim.debruyne@elecpro-test.be Gsm 0497 05 43 84

10/3/20





schéma unifilaire	Adresse de facturation	Installateur	Chantier	Contrôle
Service technique électricité	Administration Communale Ville de Comines-Warneton Place St Anne, 21 7780 Comines-Warneton	Service Technique Electricité Dépôt Communale Chaussée de Lille, 49 7784 Warneton	217 Rue d'Houthem 7780 Comines	 ELECTROTEST Wim De Bruyne Inspecteur wim.debruyne@electro-test.be Gsm 0497.05.43.84

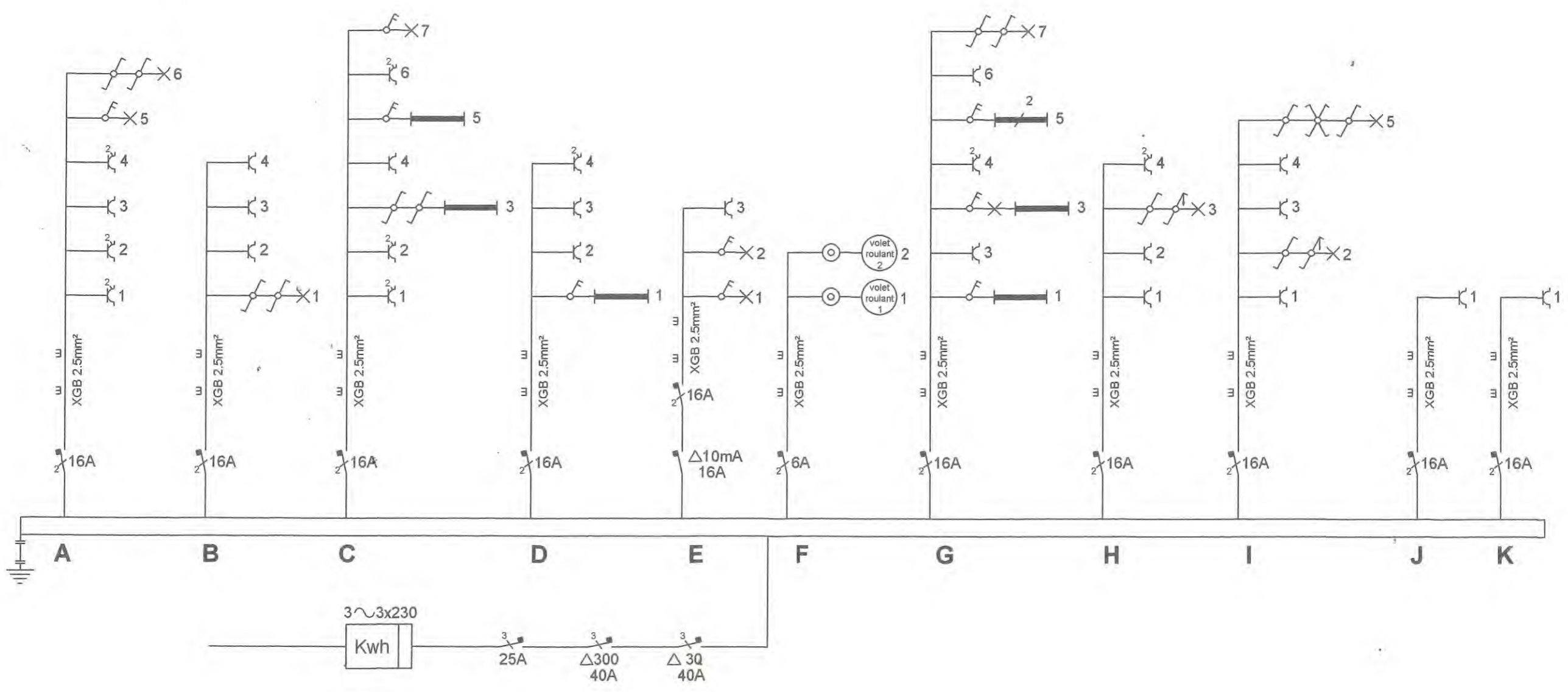