

Notaris Fransiska De Meirsmen
Roomstraat 19
9160 Lokeren

Lokeren, 31 juli 2023

U.Ref: Verkoop ~~Verkoop~~
Betreft: Vereniging van mede-eigenaars gebouw gelegen te Lokeren, Sint-Laurentiusplein 2/5
Appartement 5 (tweede verdieping) + autostaanplaats nr. 4

Geachte notaris De Meirsmen

Gelieve hieronder en in bijlage de gevraagde inlichtingen en documenten te willen vinden, samen met mijn factuur dewelke dient doorgerekend te worden aan de ~~commissie De Clercq~~ (administratieve vergoeding).

- 1.1. Bedrag werkkapitaal (d.d. 31/07/2023): € 2.541,93
Bedrag reservekapitaal (d.d. 31/07/2023): € 6.216,51
- 1.2. Vergoeding syndicus: € 100,47 (opvraging maart 2023) + € 100,47 (opvraging september 2023) op rekening BE28 4486 6645 0120
Provisie brandverzekering en algemene onkosten: € 21,25 (opvraging maart 2023) + € 21,25 (opvraging september 2023) op rekening BE28 4486 6645 0120
Provisie hal/traphal/lift: € 722,79 (opvraging maart 2023) + € 289,12 (opvraging september 2023) op rekening BE17 4486 6645 0221
Nieuwe condensatieketel: € 3.035 + 6% btw (offerte in bijlage – start werken 04-09-2023) op rekening BE17 4486 6645 0221
Aansluiting nieuwe condensatieketel: € 985 + 6% btw (offerte in bijlage – start werken 0-09-2023) op rekening BE17 4486 6645 0221
Factuur 202309 van puur.g – Griet Van Bogaert: € 200 + 21% btw (zie bijlage) op rekening BE07 6451 0348 2766
- 1.3. Dit wordt 2 x per jaar opgevraagd, nl. in maart en in september.

1.4. Er zijn geen hangende gerechtelijke procedures

1.5. Algemene Vergadering 2021 – niet kunnen doorgaan COVID-21 / Bijzondere Algemene Vergadering 2021 – zie bijlage / Algemene Vergadering 2022 – zie bijlage / Algemene Vergadering 2023 – zie bijlage / Bijzondere Algemene Vergadering 2023 – zie bijlage

Afrekening periode 15-12-2020 t.e.m. 15-12-2021 + Afrekening 15-12-2021 t.e.m. 15-12-2022 - zie bijlage

1.6. Zie bijlage (balans jaar 2022)

2.1. Zie 1.3.

2.2. Volgende kosten werden nog niet opgevraagd: Plaatsen nieuwe condensatieketel + aansluiting. Kosten nieuwe condensatieketel € 3.035,11 + 6% btw en kosten aansluiting € 985,00 + 6% btw. De werken zullen van start gaan op 04-09-2023.

De opvraging van september 2023 (brief wordt verstuurd midden augustus 2023)

Vergoeding syndicus: € 100,47 op rekening BE28 4486 6645 0120

Provisie brandverzekering en algemene onkosten: € 21,25 op rekening BE28 4486 6645 0120

Provisie hal/traphal/lift: € 289,12 op rekening BE17 4486 6645 0221

2.3. De maandelijks kosten van verzekering, water, elektriciteit, reiniging gemeenschappelijke delen en de jaarlijkse kost van onderhoud en controle lift. Dit wordt betaald met het werkkapitaal en/of reservekapitaal. Er wordt slechts 2x per jaar een opvraging gedaan.

2.4. Geen verschuldigde bedragen

Er zijn geen achterstallen voor het boekjaar 2022. De achterstallen beschreven in artikel 1.2. zijn allemaal in 2023..

Er werd geen postInterventiedossier opgesteld.

Er zijn geen wijzigingen gebeurd aan de basisakte, het reglement Inwendige orde en het reglement van mede-eigendom.

Er is geen stookolie-tank aanwezig.

Ondernemingsnummer VME: 0747.575.535

Mogen wij thans verzoeken dat mijnheer ~~Patrick Van Bogaert~~ de voordeur van het appartement opent in de werkweek van 4 september (maandag t.e.m. vrijdag) voor het plaatsen van een nieuwe condensatieketel + aansluiting.

Vriendelijke groeten



i.o.

Griet VAN BOGAERT

i.o. Patrick VAN BOGAERT

- voorzitter VME Residentie Isabel -

Handwritten text on the right margin: "Handwritten text: I M E N I n h e r e n s"

VERSLAG BIJZONDERE ALGEMENE VERGADERING VME
Residentie Isabel | Sint Laurentiusplein – Grote Kaai | 9160 Lokeren

Lokeren, 1 maart 2021

Beste eigenaar

Aangezien de Algemene Vergadering van januari dit jaar niet is kunnen doorgaan n.a.v. de huidige Corona-maatregelen en er toch enkele dringende punten zijn, vindt u hierbij de –schriftelijke- Bijzondere Algemene Vergadering:

- Winkelpand (gelijkvloers – kant Sint-Laurentiusplein) van ~~de heer Patrick Bogaert (www.bogaert.be)~~: Het pand werd onlangs verhuurd en hier zal een artisanale bakkerij in komen (Pain Pure). De huurders vragen om de kaders van de ramen langs de buitenzijde te schilderen in kleurcode 'Sikkens ON0015'. Deze kleur heeft een zwarte kleur, met een zeer lichte blauwe schijn. Het is een neutrale en onopvallende kleur. Indien u wil, kan u deze kleur opzoeken op internet (Sikkens ON0015).
- Studio (tweede verdieping – kant Grote Kaai) van mevrouw ~~Annalies~~: De boiler in de badkamer werd vervangen. Vroeger was er een rooster in de deur van de badkamer voorzien, echter dit is niet meer toegelaten en er moet een afzuiging naar buiten toe zijn. Hiervoor dient er een gat in de buitenmuur te worden gemaakt van +/- 15 cm diameter.

Aangezien deze twee aanpassingen aan de buitenkant van het gebouw zijn, dient dit te worden voorgelegd op een Bijzondere Algemene Vergadering, waarbij 3/4 van de stemmen akkoord moet gaan.

Mag ik vriendelijk verzoeken bijgaande document in te vullen en zo snel mogelijk terug te sturen.

Vriendelijke groet

Patrick Van Bogaert (i.o. Griet Van Bogaert)



VERSLAG ALGEMENE VERGADERING VME

Residentie Isabel | Sint Laurentiusplein – Grote Kaai | 9160 Lokeren

Te Lokeren, Kerkstraat 2 - Grand Café Den Abazjoer, op dinsdag 18 januari 2022 om 19:00.

Aanwezig: ~~Apas, Anthoonis (volmacht), De Gennep (volmacht), Marc Geert, De Gennep, Horemans, Mande Valde, Van De Gucht, Merveet~~ zijnde 744/3.000sten

Afwezig: ~~Besprekers, De Gennep, De Gennep, De Gennep~~

Op deze vergadering werden volgende punten besproken en beslist:

1. **Individuele afrekening**
Besproken en door de VME voor akkoord goedgekeurd.
2. **Balans en rekeningen d.d. 15-12-2021**
Besproken en door de VME voor akkoord goedgekeurd.
3. **Volmachthebbers bank (~~Geert Verweert, Alfons Heremans en Sofie Vande Valde~~)**
Worden opnieuw aangevraagd bij KBC Bank door de syndicus. ~~Geert Verweert, Alfons Heremans en Sofie Vande Valde~~ zullen ten gepaste tijde worden verwittigd, zodat zij de documenten hieromtrent kunnen gaan tekenen.
4. **Poetsen gemeenschappelijke delen**
Het contract met Cleaning Professionals werd stopgezet en een nieuw contract werd aangegaan met Ramenwasserij De Brabander. Zij zullen 2x/maand op dinsdagnamiddag de Inrit naar de kelder, de garages, Inkomhal, ramen en lift poetsen. De prijs hiervoor is € 121 / maand.
Ter info: Bij Cleaning Professionals werd er € 164,50 / maand betaald. De VME is hiermee akkoord.
5. **Garage proper houden**
Op de parkeerplaats van de huurder van ~~Vandenberghe~~ staat veel rommel en afval. Marc en/of Geert spoort zijn huurder aan om dit zo snel mogelijk te verwijderen, aangezien dit kan zorgen voor ongedierte.
6. **Valbeveiliging**
~~Er werd een offerte gevraagd bij Winbalu. Deze werd ondanks verschillende pogingen nooit ontvangen...~~
Er is door de VME geopteerd voor een uniformiteit binnen het gebouw. Valbeveiliging met glas is mooi, maar duur, moet worden gepoetst en is niet makkelijk bij het verhuizen. Er werd door de VME beslist om, waar nodig, doorvalbeveiliging in de vorm van barrièrestangen in inox of galvanise te laten plaatsen door de firma Haentjens. Een offerte voor inox of galvanise zal uitmaken in welke kwaliteit. De firma Haentjens zal op voorhand de nodige opmetingen moeten doen in alle appartementen. Hij zal een datum doorgeven wanneer hij hiervoor in de appartementen zal moeten gaan kijken. De syndicus zal de eigenaars / huurders hiervan op tijd verwittigen, zodat zij thuis zijn of een sleutel ter beschikking stellen. De kosten voor het plaatsen van de valbeveiliging is voor iedere eigenaar op zich en zijn niet gemeenschappelijk (aangezien sommige eigenaars geen valbeveiliging zullen moeten plaatsen). Deze valbeveiliging zal dit jaar worden geplaatst.

7. Velux in gang

Het houten schrijnwerk is in zeer slechte staat en dient te worden vervangen. De VME opteert voor een nieuwe velux in PVC (i.p.v. hout) in donkerbruine kleur met veiligheidsglas en een kip-systeem dat volledig open kan (zodat het dak makkelijk bereikbaar is). De installatie zal gebeuren door de firma Haentjens. De syndicus zal dit verder opvolgen.

8. Reinigen regenpijpen

De VME heeft beslist om dit 1 x / jaar te laten reinigen (na de winter) door de firma Haentjens. De syndicus zal dit verder opvolgen.

9. Laadpalen in kelder

Aangezien tegen 2029 elke nieuwe auto elektrisch moet zijn, moet er al eens worden nagedacht of er in de kelder laadpalen kunnen / mogen komen. De VME beslist om dit nog even af te wachten.

10. Er zijn geen verdere vragen / opmerkingen.

11. Belangrijk aandachtspunt: Indien u niet aanwezig kan zijn op de vergadering; graag de volmacht Ingevuld terugsturen naar de syndicus aub. (p/a Eekstraat 60, 9160 Lokeren). Dit is belangrijk omdat er steeds voldoende 1.000sten aanwezig dienen te zijn (in persoon of via volmacht).

Vriendelijke groet

Patrick Van Bogaert (i.o. Griet Van Bogaert)

8. Wat hebben wij gedaan?

- Januari 2022: Gat in buitenmuur appartement ~~901/1010~~. Opgelost door eigenaar en ventilatierooster geplaatst.
- Februari 2022: Weggevlagen dakpan. Opgelost door de firma Haentjens.
- Maart 2022: Poetsfirma kan niet meer binnen met de sleutel. Er blijkt een pinnetje te zijn afgebroken in het slot van de garage. Nieuw slot geplaatst door de syndicus.
- April 2022: Kreatos vraagt een sleutel van de ondergrondse garage, aangezien daar de meters staan. Dit werd toegestaan door de syndicus.
- Mei 2022: Firma Haentjens steekt een nieuw velux dakvenster in de hal.
- Juni 2022: Firma Roskam-Van den Abbeele heeft nieuwe deurkrukken geplaatst in de inkomhal. Deze stonden los en vielen er soms uit.
- September 2022: Bericht gekregen van enkele huurders dat de inkom niet gepoetst was. De poetsfirma was 1 maand met vakantie.
- Oktober 2022: Valbeveiliging werd geplaatst.
- November 2022: Kreatos meldt dat er brandende sigaretten/sigaren naar beneden worden gegooid op de vuilniszakken die op het koertje staan. Er werd een papier omhoog gehangen in de hal. Probleem is opgelost.
- November 2022: Kreatos meldt dat er loszittende bakstenen naar beneden zijn gevallen. Politie en brandweer werden verwittigd. Firma Haentjens zal kortelings de stenen weer in metselen.
- December 2022: Huurder meldt ons dat de lift niet werkt. Kone werd verwittigd en dit is opgelost.
- Januari 2023: Lek in appartement ~~Van Bogaert~~. Na enkele weken blijkt het lekken gestopt. Er dient voor de eigenaar geen verdere actie te worden ondernomen.

9. Vragen / opmerkingen

Te doen door de syndicus in 2023:

- Firma Haentjens zal de stenen opnieuw in metselen.
- Het keuringsattest van de elektriciteit van de gemeenschappelijke delen moet worden aangevraagd, evenals het asbestattest.
- Kone en/of Vinçotte zullen de opmerkingen op de risico-analyse komen oplossen.

10. **Belangrijk aandachtspunt:** Indien u niet aanwezig kan zijn op de vergadering; graag de volmacht ingevuld terugsturen naar de syndicus aub. (p/a Eekstraat 60, 9160 Lokeren). Dit is belangrijk omdat er steeds voldoende 1.000sten aanwezig dienen te zijn (in persoon of via volmacht).

Vriendelijke groet

Patrick Van Bogaert (i.o. Griet Van Bogaert)

VERSLAG BIJZONDERE ALGEMENE VERGADERING VME

Residentie Isabel | Sint Laurentiusplein – Grote Kaai | 9160 Lokeren

Te Lokeren, Kerkstraat 2 - Grand Café Den Abazjoer, op dinsdag 25 april 2023 om 19:00.

~~Aanwezig: Apere, Anthuenis, De Carne (volmacht), De Gerven (volmacht), De Clerck - Eraino, Hieremans, Vande Veld, SMDI Projecto, Roduyn (volmacht), Van Bogaert, Vervae M., Vervae G.~~

zijnde 829/1.000sten

~~Afwezig: Brusselaers, makingsche, Van Puyenbroeck.~~

Op deze vergadering werd volgend punt besproken en beslist:

1. Schouwrenovatie

De firma Pauwels uit Lokeren gaf een uitgebreide en duidelijke uitleg betreffende de schouwrenovatie. Aangezien alle appartementen/handelspanden moeten worden aangesloten op de gemeenschappelijke schouwen, dienen de ketels vernieuwd te worden (condensatieketels).
Kost condensatieketel (merk Vaillant): € 3.035,11 + 6 % BTW per ketel

Voor de aansluiting van de verschillende ketels op de schouwen waren er 3 mogelijke oplossingen:

- Inox buis. Dit heeft een lange levensduur, maar is duur (kost: +/- € 1.800 + 6 % BTW per appartement/handelspand)
- Eén grote kunststoffen buis. Budgetvriendelijke versie van de inox buis, gaat zo'n 20 à 25 jaar mee. (kost: +/- € 1.600 + 6 % BTW per appartement/handelspand)
- Aparte kunststoffen buis per appartement/handelspand met een max. van 5 buizen per schouw. Gaat zo'n 20 à 25 jaar mee. (kost: € 985 + 6 % BTW per appartement/handelspand)

Er werd door 829/1.000sten volgende beslist:

Alle eigenaars bezorgen uiterlijk tegen 12 mei 2023 het laatste keuringsattest van de CV ketel aan Griet via email syndicus_residentieisabel@hotmail.com of via post VME Residentie Isabel, p/a Eekstraat 60 te 9160 Lokeren

~~Griet stuurt deze attesten door naar de firma Pauwels. indien het keuringsattest niet is ontvangen tegen 12 mei 2023, zal de firma Pauwels ter plaatse gaan kijken, waarna de kosten hiervoor worden gefactureerd aan de desbetreffende eigenaar.~~

Aan de hand van deze attesten zal de firma Pauwels laten weten waar er een nieuwe ketel, voor de prijs van € 3.035,11 + 6 % BTW dient te worden geplaatst. Griet zal de eigenaars het resultaat hiervan laten weten per mail of brief.

De VME heeft beslist om per appartement/handelspand een aparte kunststoffen buis in de schouw te laten plaatsen. De kost hiervoor, zijnde € 985 + 6 % BTW wordt zodus tot een minimum herleid.

Er zijn 3 appartementen (~~De Clerck (Eeksto)~~; ~~Van Bogaert (bovenste appartement)~~ ~~en De Carne~~) die reeds naar buiten toe zijn aangesloten en die recent een nieuwe ketel hebben laten plaatsen. Deze dienen geen nieuwe ketel te plaatsen en zich niet aan te sluiten op de gemeenschappelijke schouwen. De kost hiervoor wordt vastgesteld op € 300 per appartement.

Aangezien er € 900 wordt opgevraagd voor deze 3 appartementen, kan er voor de aansluiting op de gemeenschappelijke schouwen een korting worden toegestaan van € 100 per appartement voor de overige 9 appartementen.

Het zou de bedoeling zijn om zo snel mogelijk (zomer 2023) dit project te kunnen afronden. Er wordt gerekend op 1 week werk per schouw (er zijn 3 schouwen).

Mag ik u vriendelijk verzoeken om uw volle medewerking te verlenen aan dit project.

Dit wil zeggen:

- dat u mij uiterlijk tegen 12 mei 2023 het gevraagde keuringsattest overmaakt;
- dat u of uw huurder de firma Pauwels de toegang verleent aan het appartement/handelspand de dagen van de werken;
- dat u of uw huurder de toegang tot het appartement/handelspand en de ruimte aan de ketel vrijmaakt tegen de dag van de werken.

Er zal steeds duidelijk en ruim op tijd worden gecommuniceerd, zodanig dat iedereen weet hoever het staat met dit project en aldus de nodige stappen kan ondernemen.

01-11-2022 10:40:00



PAUWELS

Spinnerslaan 12b - 9160 Lokeren
Tel Pieter-Jan +32 478 31 37 86
Tel Dirk +32 472 49 70 88

VME Residentie Isabel
Sint-Laurentiusplein
9160 LOKEREN

Lokeren , 05/04/2023

Projectadres

Project : Keteikeuze 1
Nummer : 220890
Versie : 1
Uw ref. : Vaillant

Geachte heer/mevrouw,

Na ons aangenaam bezoek, hebben wij het genoegen om u volgende aangepaste offerte aan te bieden.
Oranje posten zijn alternatieven of optioneel.

#	Omschrijving	EP	Prijs
---	--------------	----	-------

Vaillant eco tec pro

Korting voor groepsaankoop:
-100€ vanaf 5 ketels
-200€ vanaf 10 ketels







1	Vaillant ecoTEC pro	1 605,94	1 605,94
---	----------------------------	----------	----------

1	Vaillant ecoTEC pro condensatiegaswandketel (cv+san) aardgas VCW 286, 24kW, A/A(XL)label 0010021649	1 350,75	1 350,75
---	---	----------	----------

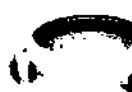
1	DIG.MODUL.KAMERTHERM.WEEK VRT350 VAILL.	127,80	127,80
---	---	--------	--------

1	Vaillant aansluitset VUW/VUI/VCW + aardgaskraan 3/4" 306225	67,50	67,50
---	---	-------	-------

1	KLEMBAND V.SCHOUWBUIJS VAILL./BULEX 125MM	8,59	8,59
---	---	------	------

#	Omschrijving	EP	Prijs	
1	CONC.ADAPT.ECOTEC NEW VAIL.60/100-80/125	29,70	29,70	
1	TERUGSLAGKLEP LUCHTZIJDIG VAI.VC(W) GAS	21,60	21,60	
1	CONC.AANSLUITING VAI.60/100-80/125	29,70	29,70	
1	EXTERNE BENODIGDHEDEN	283,17	283,17	
1	VUILAFSCH.+EXT.MAGNEET MB3 SPIROTR. 22MM	94,50	94,50	
1	ONTLUCHTER RV2 SPIROVENT UNIVERSEEL 3M"	94,50	94,50	
1	Kapventiel	9,10	9,10	
1	EXP.VAT CV C REFLEX PLAT 18L 1KG GRUJS	85,07	85,07	
1	Rookgasvoer	94,00	94,00	
2	UNIFLOW CONC.BUIS 60/100MM 500MM ALU/PP	20,00	40,00	
2	UNIFLOW CONC.BOCHT 60/100MM 90° ALU/PP	27,00	54,00	

#	Omschrijving	EP	Prijs
1	Plaatsing	1 052,00	1 052,00
1	Klein materiaal	152,00	152,00
1	WERK	900,00	900,00
Subtotaal		3 035,11 EUR	

Totaal	3 035,11 EUR
BTW 8,00%	182,11 EUR
Eindtotaal	3 217,22 EUR

De volgende voorwaarden zijn van toepassing op onze offerte:

Prijs eindtotaal: inclusief BTW.
Geldigheid aanbieding: 30 dagen na offertedatum.

De klant verklaart kennis te hebben genomen van de algemene voorwaarden die achteraan zijn afgedrukt en die integraal deel uitmaken van de overeenkomst en verklaart deze zonder enig voorbehoud te aanvaarden.

Datum & Handtekeningen

.....

Naam

.....

PAUWELS

Spinnerslaan 12b - 9160 Lokeren
Tel Pieter-Jan +32 478 31 37 86
Tel Dirk +32 472 49 70 88

VME Residentie Isabel
Sint-Laurentiusplein
9160 LOKEREN

Lokeren , 26/04/2023

Projectadres

Project : Tubering individueel
Nummer : 220981
Versie : 1
Uw ref. :

Geachte heer/mevrouw,

Na ons aangenaam bezoek, hebben wij het genoegen om u volgende aangepaste offerte aan te bieden.
Oranje posten zijn alternatieven of optioneel.

#	Omschrijving	EP	Prijs
12	Tubering individueel		
1	TUBERING GEMEENSCHAPPELIJKE SCHOUW PER AANSLUITING: bescherming vloer, openmaken schouwkanaal en plaatsen nieuwe schouw, dichtmaken wand met brandwerende plaat gepeltstard. (schilderwerken zijn niet inbegrepen)	985,00	985,00

Subtotaal	11.820,00 EUR
------------------	----------------------

Totaal	11.820,00 EUR
BTW 6,00%	709,20 EUR
Eindtotaal	12.529,20 EUR

De volgende voorwaarden zijn van toepassing op onze offerte:

Prijs eindtotaal: Inclusief BTW.
Geldigheid aanbieding: 30 dagen na offertedatum.

De klant verklaart kennis te hebben genomen van de algemene voorwaarden die achteraan zijn afgedrukt en die integraal deel uitmaken van de overeenkomst en verklaart deze zonder enig voorbehoud te aanvaarden.

Datum & Handtekeningen

BTW BE 0503.817.010 - RPR Gent, Afdeling Dendermonde
AXAIBAN BE52 7512 0639 3509

.....

Naam

.....

VAN ONVRIJFHEID**Afrekening rek. 0120 over de periode 15-12-2020 t.e.m. 15-12-2021**

AANDEEL: 85/1000	totaal	aandeel	aandeel
Stortingen 0120 maart	€ 2 000,00		€ 170,00
Stortingen 0120 september	€ 2 000,00		€ 170,00
Vergoeding syndicus maart	€ 1 000,00		€ 111,70
Vergoeding syndicus september	€ 1 000,00		€ 111,70
Postzegel, enveloppe afrekening d.d. 15-12-2020		€ 1,40	
Postzegel, enveloppe betalingsopdracht maart 2021		€ 1,40	
Postzegel, enveloppe verven ramen/gat d.d. 10-03-2021		€ 1,40	
Postzegel, enveloppe betalingsopdracht september 2021		€ 1,40	
KBC brandverzekering	€ 2 330,17	€ 198,06	
De Watergroep	€ 109,15	€ 9,28	
Bijdrage KBC 01-09-2020 - 31-12-2020	€ 10,00	€ 0,83	
Saldo per 15-12-2020			€ 1 019,15
Saldo per 15-12-2021		€ 1 368,76	
TOTAAL		€ 1 582,54	€ 1 582,54

Afrekening rek. 0221 over de periode 15-12-2020 t.e.m. 15-12-2021

AANDEEL: 85/1000	totaal	aandeel	aandeel
Stortingen 0221 maart	€ 3 000,00		€ 433,67
Stortingen 0221 september	€ 4 000,00		€ 578,23
Bijdrage KBC 01-01-2020 - 31-12-2020	€ 21,00	€ 2,63	
Kone (onderhoud lift)	€ 2 611,46	€ 377,51	
Vincotte (controle lift)	€ 118,10	€ 17,07	
Cleaning Professionals	€ 1 151,58	€ 166,47	
Electrabel	€ 547,66	€ 79,17	
Herstellingswerken kelder	€ 121,00	€ 17,49	
Saldo per 15-12-2020			€ 189,82
Saldo per 15-12-2021		€ 541,39	
TOTAAL		€ 1 201,72	€ 1 201,72

VAN PAKKETBESLUITEN**Afrekening rek. 0120 over de periode 15-12-2021 t.e.m. 15-12-2022**

AANDEEL: 85/1000	totaal	aandeel	aandeel
Stortingen 0120 maart	€ 500,00		€ 42,50
Stortingen 0120 september	€ 500,00		€ 42,50
Vergoeding syndicus maart	€ 1 000,00		€ 100,47
Vergoeding syndicus september	€ 1 000,00		€ 100,47
Postzegel, enveloppe afrekening d.d. 15-12-2021		€ 1,40	
Postzegel, enveloppe betalingsopdracht maart 2022		€ 1,40	
Postzegel, enveloppe betalingsopdracht september 2022		€ 1,40	
KBC brandverzekering	€ 2 112,63	€ 179,57	
De Watergroep	€ 105,13	€ 8,94	
Bijdrage KBC 01-01-2021 - 31-12-2021	€ 36,75	€ 3,06	
Algemene vergadering (18-01-2022)	€ 73,40	€ 6,12	
Algemene onkosten	€ 84,95	€ 7,22	
Saldo per 15-12-2021			€ 1 368,76
Saldo per 15-12-2022		€ 1 445,60	
TOTAAL		€ 1 654,71	€ 1 654,71

Afrekening rek. 0221 over de periode 15-12-2021 t.e.m. 15-12-2022

AANDEEL: 85/1000	totaal	aandeel	aandeel
Stortingen 0221 maart	€ 2 500,00		€ 361,39
Stortingen 0221 september	€ 2 500,00		€ 361,39
Bijdrage KBC 01-01-2021 - 31-12-2021	€ 23,25	€ 2,91	
Kone (onderhoud lift)	€ 2 287,83	€ 330,72	
Vincotte (controle lift)	€ 461,72	€ 66,75	
Ramenwasserij De Brabander	€ 1 414,18	€ 204,43	
Electrabel	€ 510,84	€ 73,85	
Algemene onkosten	€ 90,65	€ 13,10	
Van den Abbeele	€ 182,92	€ 26,44	
Haentjens	€ 1 282,34	€ 185,37	
Decona (EPC gemeenschappelijke delen)	€ 385,00	€ 55,65	
Het Metaal (valbeveiliging)	€ 457,02	€ 0,00	
Saldo per 15-12-2021			€ 541,39
Saldo per 15-12-2022		€ 304,95	
TOTAAL		€ 1 264,18	€ 1 264,18

·
|
|
|

BALANS - jaar 2022

Saldo bankrekening 15-12-2021 rek. 0120	€ 32 591,63	€ 21 191,62
Globale stortingen	€ 1 000,00	
Globale stortingen syndicus	€ 1 999,98	
KBC brandverzekering		€ 2 112,63
De Watergroep		€ 105,13
Electrabel		€ 229,01
Electrabel (verkeerdelijk overgeschreven)	€ 46,75	
Vergoeding syndicus		€ 2 000,00
Bijdrage bank		€ 36,75
Algemene vergadering		€ 73,40
Algemene onkosten		€ 84,95
Saldo bankrekening 15-12-2022 rek. 0120		€ 9 804,87

Saldo bankrekening 15-12-2021 rek. 0221	€ 18 941,67	€ 14 436,19
Globale stortingen	€ 4 999,98	
Kone (onderhoud lift)		€ 2 287,83
Vingotte (controle lift)		€ 461,72
Van den Abbeele nv		€ 182,92
Haentjens		€ 1 282,34
Decona (EPC gemeenschappelijke delen)		€ 385,00
Het Metaal		€ 457,02
Ramenwasserij De Brabander		€ 1 414,18
Electrabel		€ 528,00
Electrabel teruggave	€ 17,16	
Bijdrage bank		€ 23,25
Algemene onkosten		€ 90,65
Saldo bankrekening 15-12-2022 rek. 0221		€ 2 409,71

€ 59 597,17 € 59 597,17

.
